

حکومتا هه رێما کوردستانێ - عیراق

وهزارهتا پهروهردی

رێشه بهریا گشتی یا پرۆگرام و چاپه مه نییا

# وینەیی پێشه سازی ترومیئل

بو پولا سییی پێشه سازی

دانان

عبد اللطیف النعمی

د. شیرکو شاکر فتاح

عبد الستار توفیق

طالب سلیمان

سیروان عبدالله

هاتییه کرمانجیکرن ژلایی

أحمد یوسف عمر

بهزاد أحمد محمد أمین

پیدا چوونا زانستی

پیدا چوونا زمانی

بهزاد أحمد محمد أمین

محمد حسن سعید

سهرپه رشتی زانستی یی چاپی: أحمد یوسف عمر  
سهرپه رشتی هونه ری یی چاپی:  
تایپ کرن: آزاد شفیق بدل  
دیزاین: عدنان أحمد خالد  
بهرگا: شیماء یاسین

### ماموستای هیژا ....

ئەفە جارا ئیکۆ یە ئەم رادبیین ب ئاماده کرنا پەرتووکا ئاماده یین پیشه یی. پشتی  
وەرگیرانی بۆ زمانی کرمانجی ل سەر فی شیوه یی پەرتووک هاتیە چاپکرن ل  
هەرێما کوردستانی.

ئەفجا هەر دیتنه کا هەبیت بۆ مه ب هنیرن دا کو داها تیدا چار سه ربکه یین.

### قوتابی خۆشقی ....

ئەف پەرتووکا ل بەر دەستی ته دیارییه ژ وەزاره تا پەروەردا هەرێما کوردستانی  
بۆ هه وه. پاراستنا فی پەرتووکی نیشانا وه فادارییه به رامبەر وهلاتی ته تو زی  
شانازی پی ببه.

---

## پيشه‌كى

ژ بهر پيدايييا وهرگيرانا برؤگرامين فيركرنا بيشه‌يى - پيشه‌سازى ژ زمانى عه‌ره‌بى بؤ زمانى كوردى و بؤ تيگه‌هشتنا فان بابه‌تان ژلايى قوتابيين مه يين خوشتقى فه و بؤ بيشكه‌فتنا زانستى و ته‌كنيكى ل هه‌ريما كوردستانا خوشتقى دا، و لدويىف برپيارا وهزاره‌تا په‌روه‌رده‌يا حكومه‌تا هه‌ريما كوردستانى ئەف په‌رتووكه هاته وهرگيران كو تايبه‌ته ب قوتابيين بسپورى ترومبىلا فه، قىجا هيقيدارين ئەف نهركه سه‌ر چاوه‌كى باش بيت بؤ قوتابيين خوشتقى.

خودى ئانه‌هيا مه بدهت

وه‌رگير

# جوړتیا هیما

## تابلوئې ژماره ( ۱ ) : جوړی هیلیت برگی

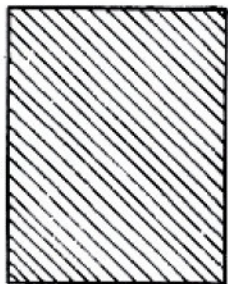

ناهن

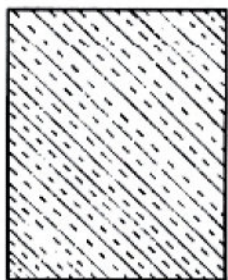

مس

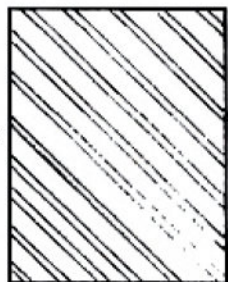

پیل

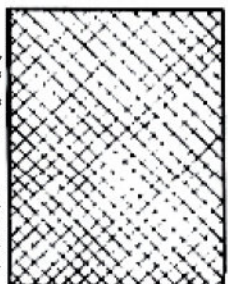

کانزایی سې پان قورشم  
پان بیگینه زین وان

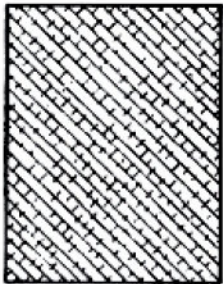

له له نیوم

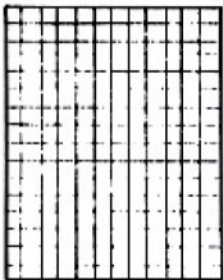

پنجا کاره بایی



مهقات (لاستیک)

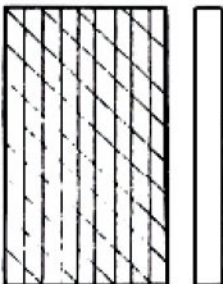

له گه هیله ری رفق بو پشکی  
ته تک

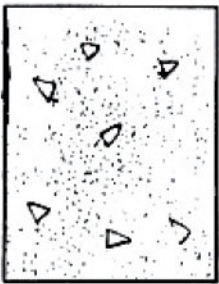

کونگریت



چیه نئو

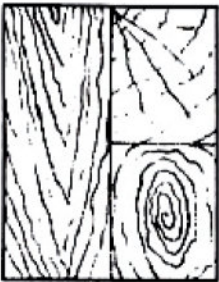

دار

**داخزکری: وینه کرن و گه هاندنا به شیت خولا نیش پیکرنا  
کاره بایی د تورمییلیدا**

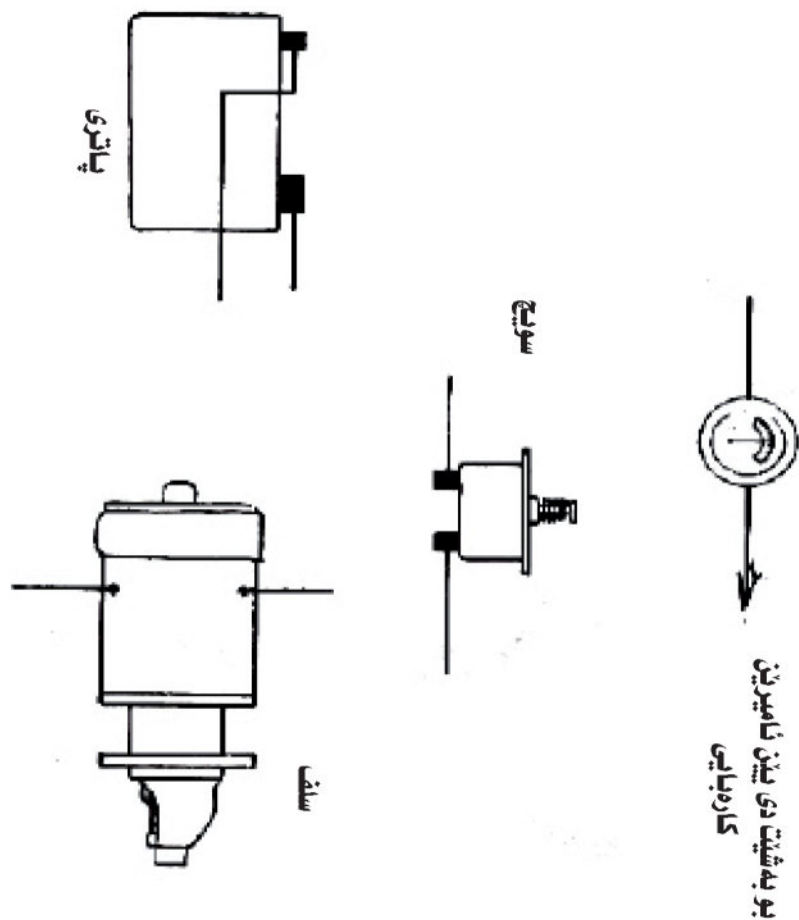

**تابلوئی ژماره ( ۲ ) : به شیت خولا نیش پیکرئی کو وایریت وئ  
نه هاتینه گه هاندن ( ا )**

**داخزکری: وینه کرن و گه هاندنا به شیت خولا نیش پیکرنا  
کاره بایی د تورمییلیدا ب پیقه ری وینه ی ۱:۱**

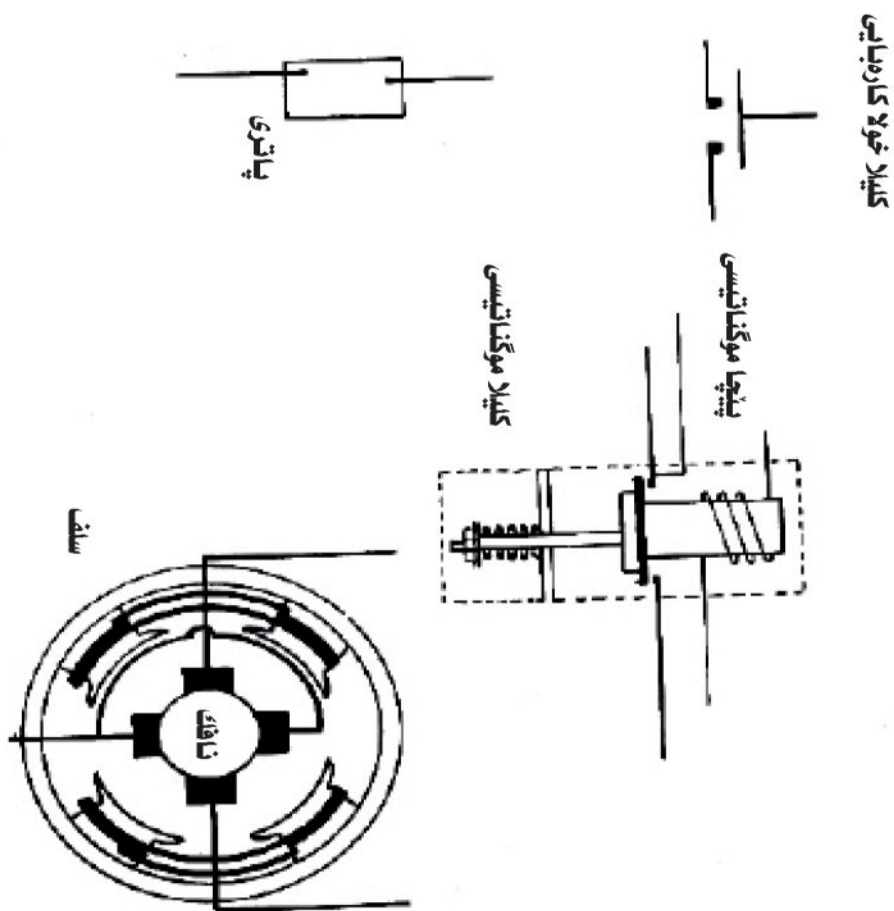

**تابلوی ژماره ( ۳ ) : به شیت خولا نیش پیکرئی کو وایریت وی  
نه هاتینه گه هاندن ( ب )**

**داخاژکری: وینه کرن و گه هاندنا خولا سوتانا کاره یایی بو برونه ری به نزیی  
کو شه ش پستییه ب سیسته می ( ۱, ۳, ۵, ۶, ۲, ۴ ) ب بیقه ری وینه ی ۱:۱**

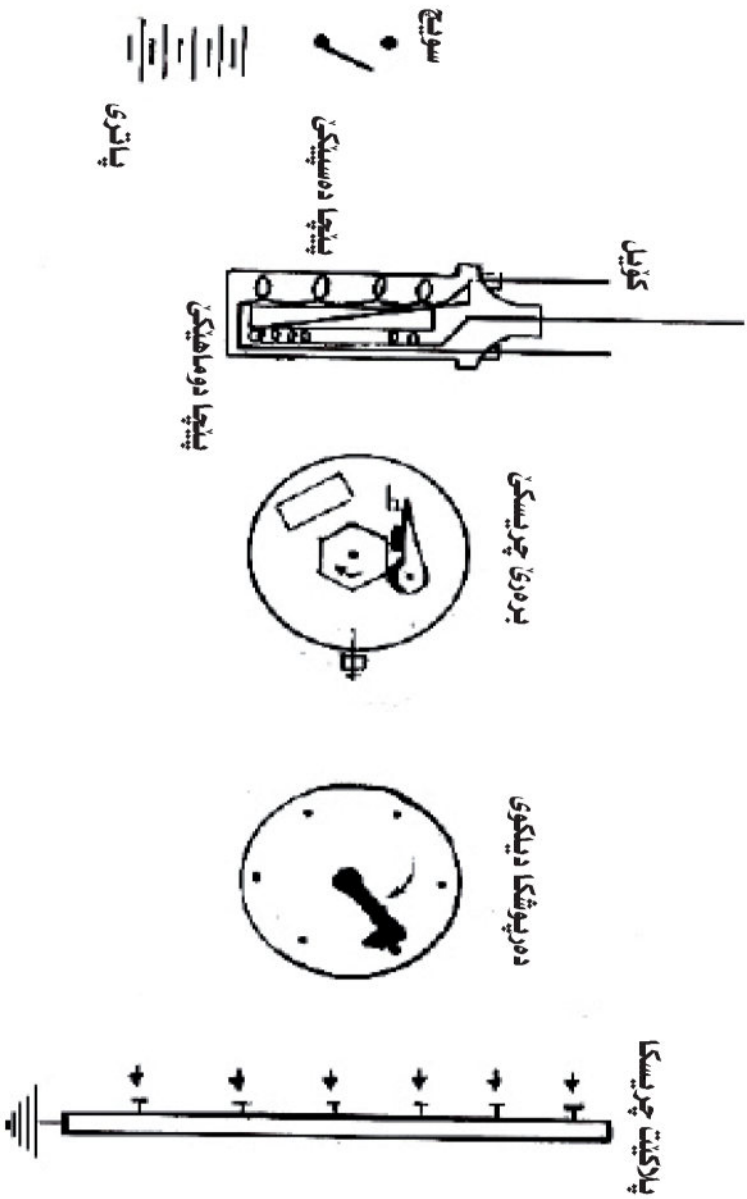

**تابلوی ژماره ( ۴ ) : به شیت خولا سوتانی کو وایریت وان نه هاتینه  
گه هاندنی شه ش بستنی ب سیسته می ( ۱, ۳, ۵, ۶, ۲, ۴ )**



**دخاڅکری: وینه کرن و گه هاندنا به شیت خولا بارگه کرنی  
دناڅبه را دینه موی و که ته وتیدا ب پیشه ری وینه ی ۱:۱**

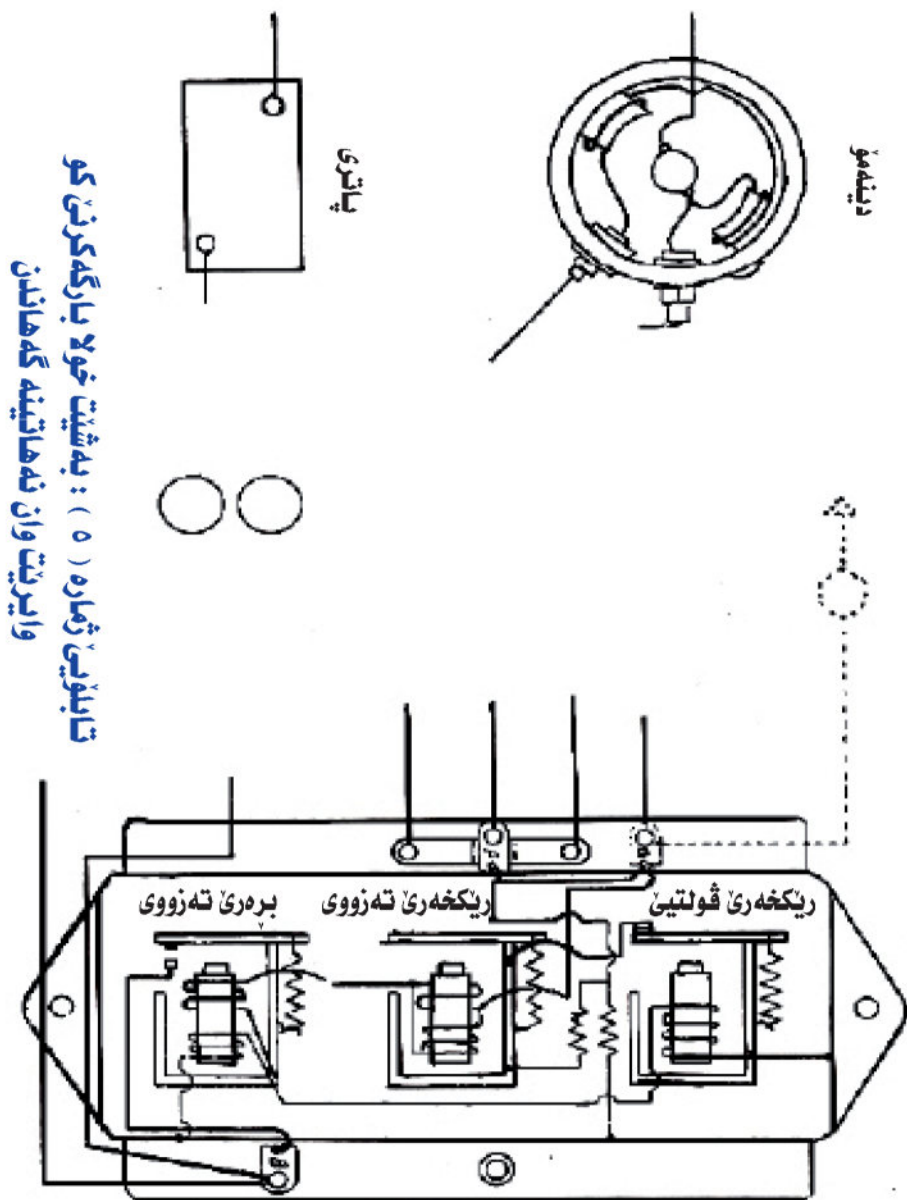

**تابلی یی شماره ( ۵ ) : به شیت خولا بارگه کرنی کو  
وایری ت وان نه هاتی نه گه هاندن**

**داخزکری: وینه کرن و گه هاندنا واییران ب پیشه ری وینه ی ۱:۱**

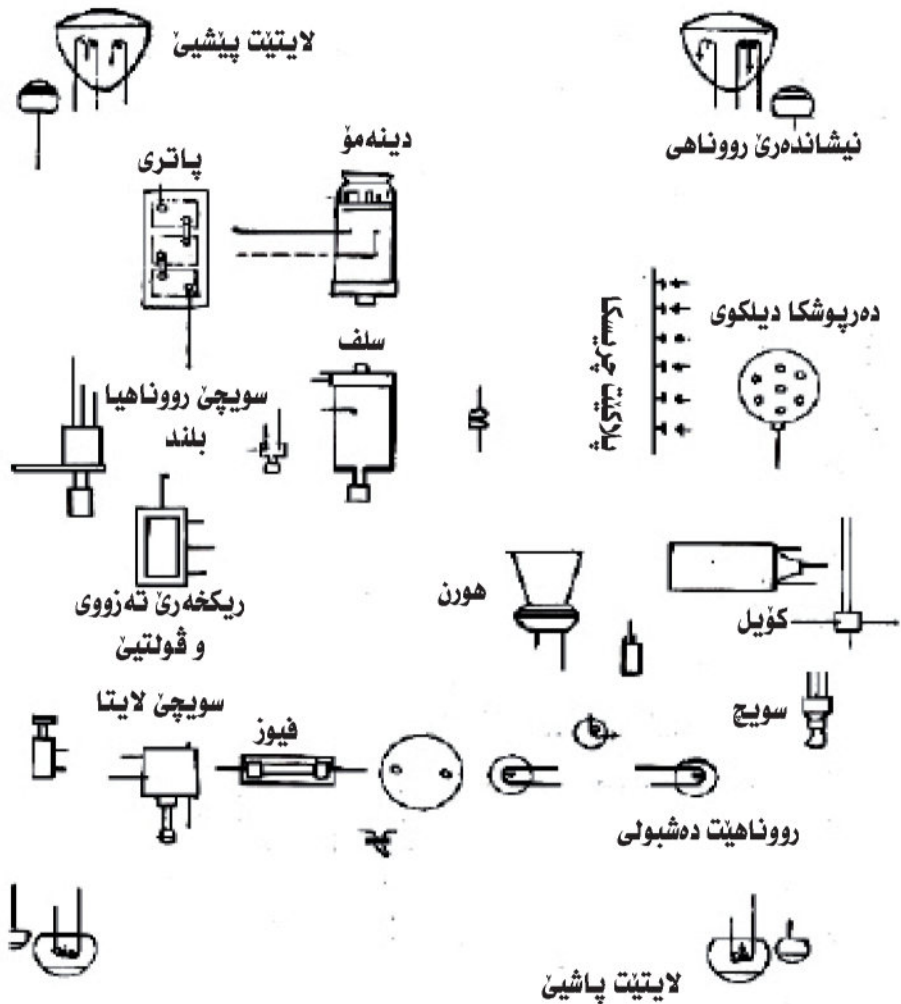

**تابلوی ژماره ( ۶ ) : به شیت همی خوینیت کاره بایی بو ترومیلا کو وایریت وان نه هاتینه گه هاندن**

**داخزکری: وینه کرن و گه هاندنا به شیت خولا رووناهیی یا کاره بایی بو تورمییلی**

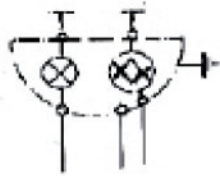

لایتا هاریکار

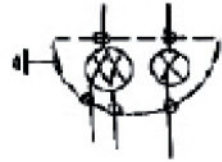

رووناهیا بلند و  
رووناهیا نزم

فیوز



گولوپا دیارکرن  
رووناهیا بلند

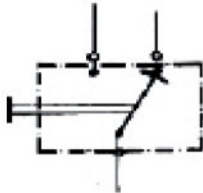

سوچی گوهورینا  
رووناهیا بلند و نزم

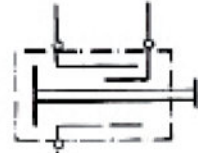

سوچی رووناهیی

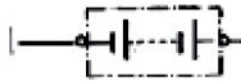

پاتری

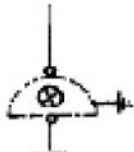

لایتا هاریکاری باشی

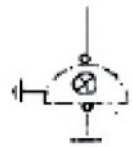

**تابلوی ژماره ( ۷ ) : به شیت خولا روونکرنا کاره بایی بو تورمییلی کو وایریت وان نه هاتینه گه هاندن**

داخزکری: کۆمکرن ب برگه یه کی تهمام بو به شیت بریکی  
 ( راوهستینه ری ) یی تلیپی ئیک پستن. پیقه ری وینه ی ۱:۱

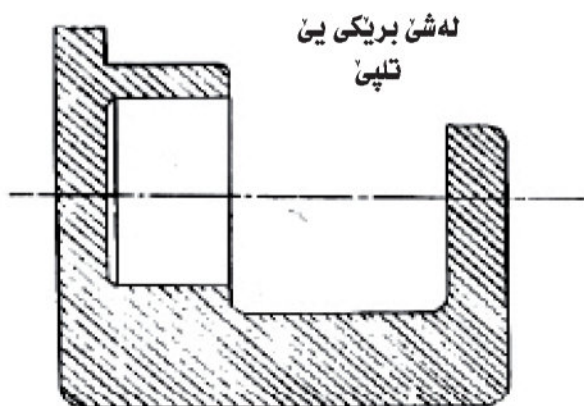
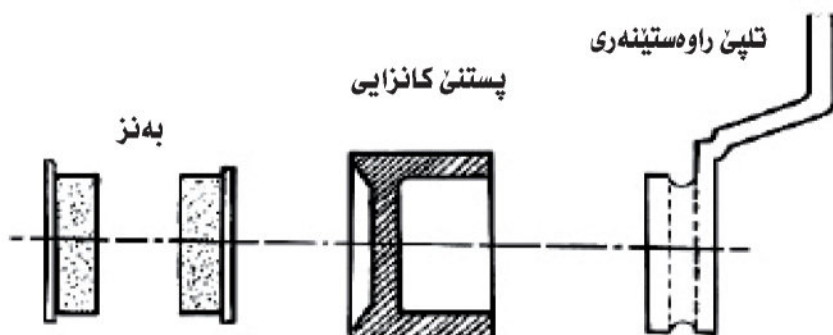

تابلوی ژماره ( ۸ ) : بریکی ( راوستینه ری ) رونی یی تلیپی بو خرخالکا ئیک  
 پستن ژیکه کری برگه یه کی پیشیی یی تمام

**داخزکری: وینه کرن و کو مکن ب برگه یه کی ته مام بو به شیت  
دشلیت ته وهری پاشی و دشلیت ژیکجداکهر**

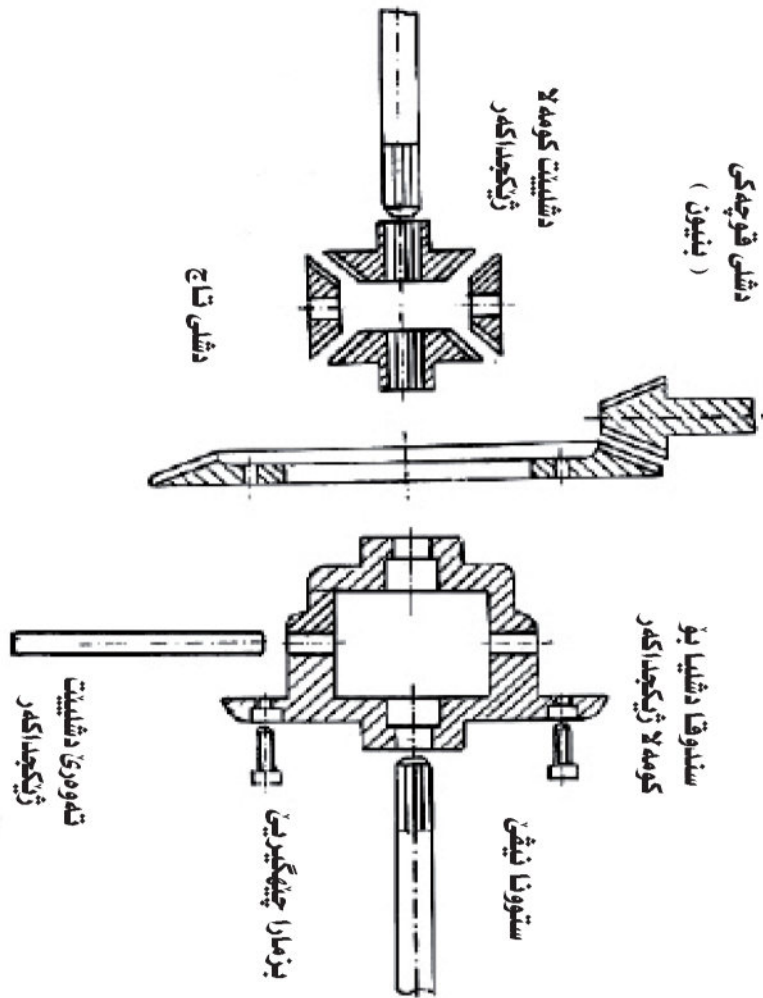

**تابلویی ژماره ( ۹ ) : دشلیت ژیکجداکهر بو ته وهری پاشی یا ژیکقه کری ب  
برگه یه کی به رامبه یی تمام**

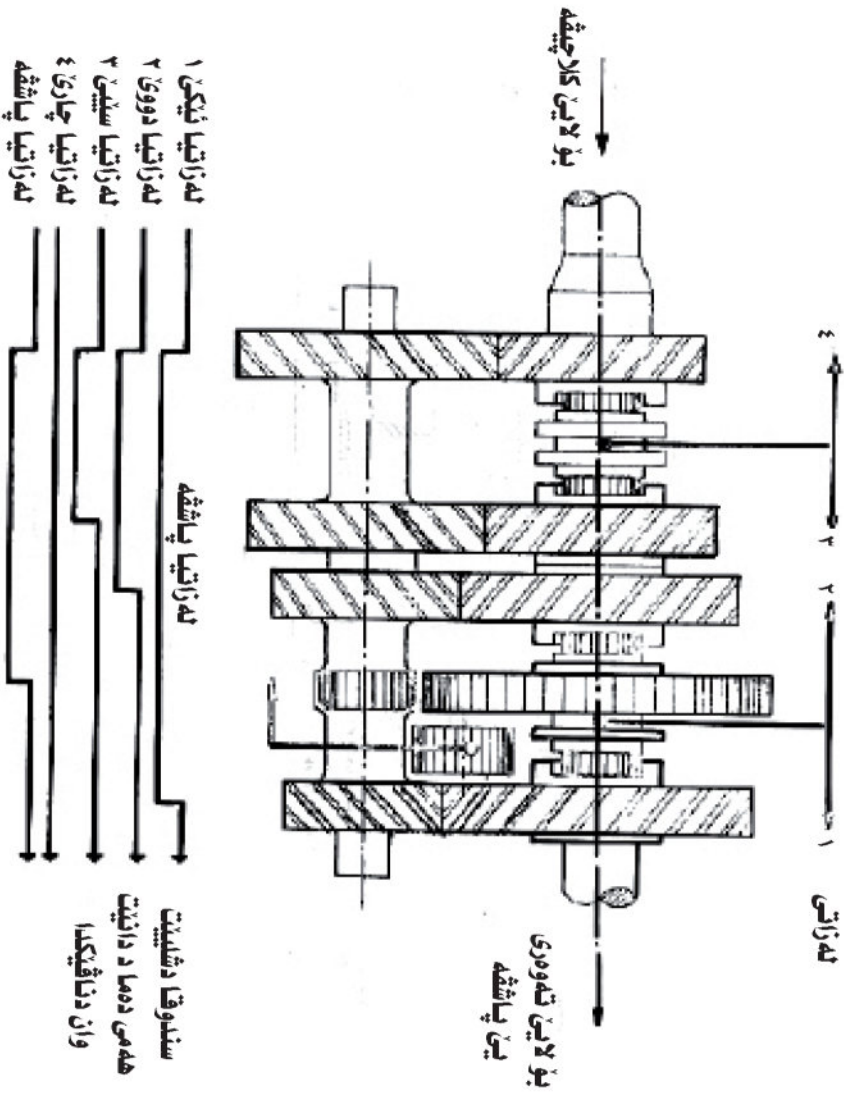

تابلویی ژماره ( ۱۳ ) : صندوقا دشیبیت هه قگونجای یا کومکری بی برکه

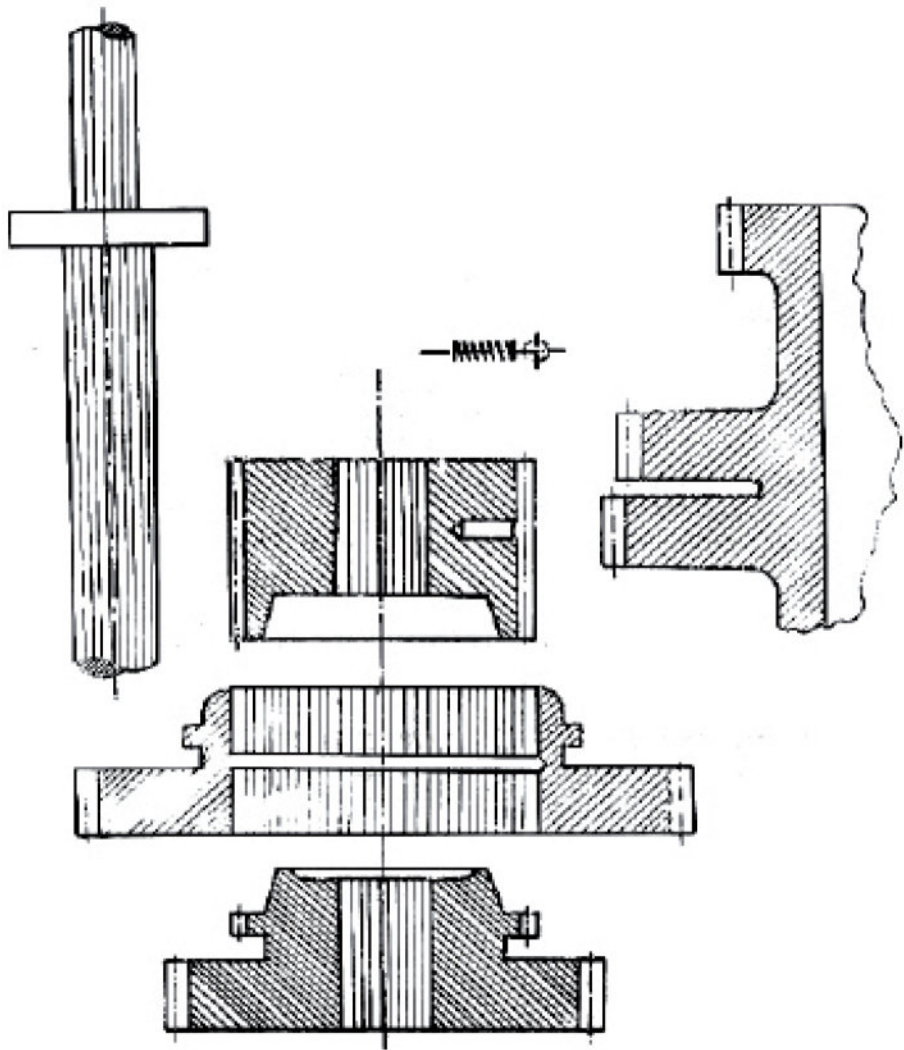

تابلویی ژماره ( ۱۱ ) : له زاتیا ئیکئ و دووی بۆ سندوقا دشییت هه فگونجای یا  
ته په دار و ژیکشه کری ب برگه یه کئ به رامبه ریئ تمام

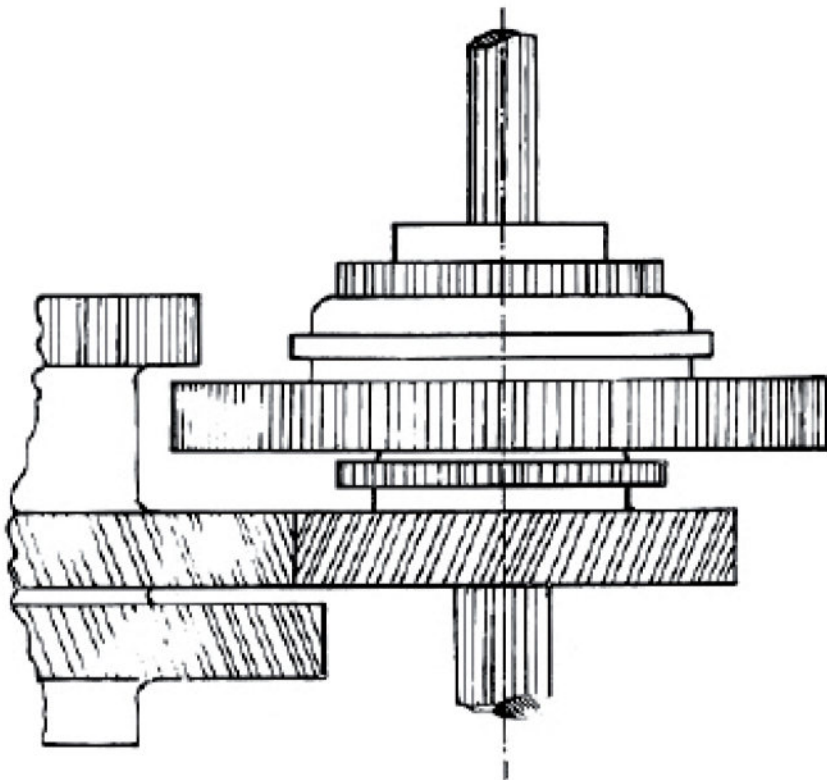

تابلویی ژماره ( ۱۲ ) :دشلیت لهزاتیا نیکی و دووی بیت سندوقا دشلیت  
هه فگونجای یا ته په دار و کومکری بی برگه



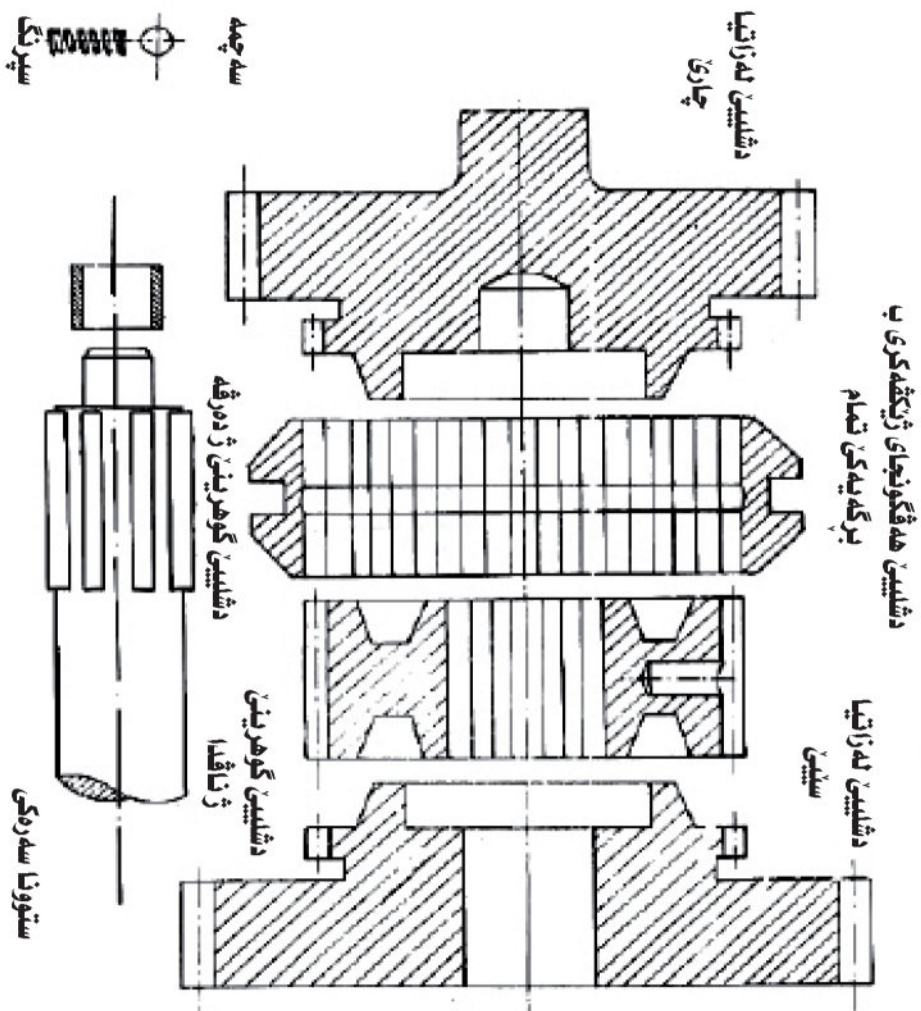

تابلویی ژماره ( ۱۳ ) : دشلیت له زاتیا سییی و چاری بو سندوقا دشلیت  
هه فگونجای یا ته په دار و ژیکشه کری برکه یه کی تمام

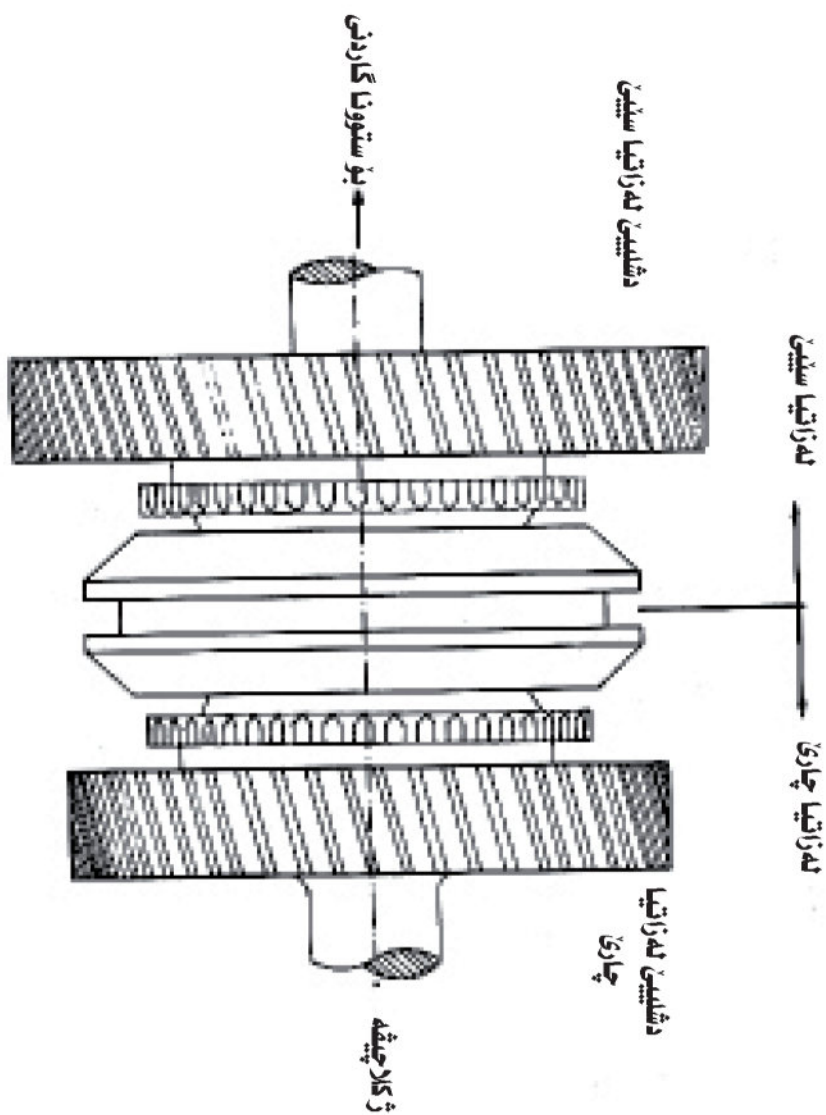

تابلويى ژماره ( ۱۴ ) : دشپييت له زاتيا سيني و چارى بو سندوقا دشپييت  
 هه قگونجاي يا ته په دارهاتيه كومكرن بى برگه

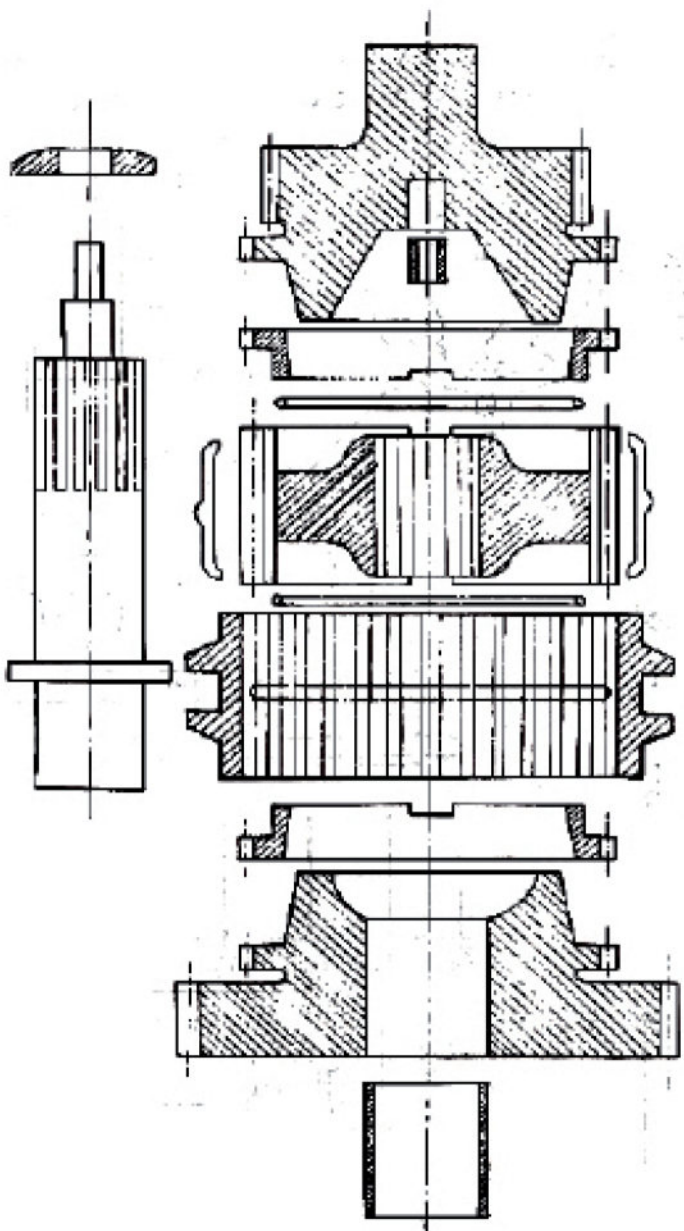

تابلویی شماره ( ۱۵ ) : دشبیت له زاتیا سیبئ و چارئ بیت سندوقا دشبیت هه قگموزجای کو  
 پرتیت گریدایئ بیت تیدا و رنگیت سپرنگی یا ژیکفه کریه برکه به کی تمام

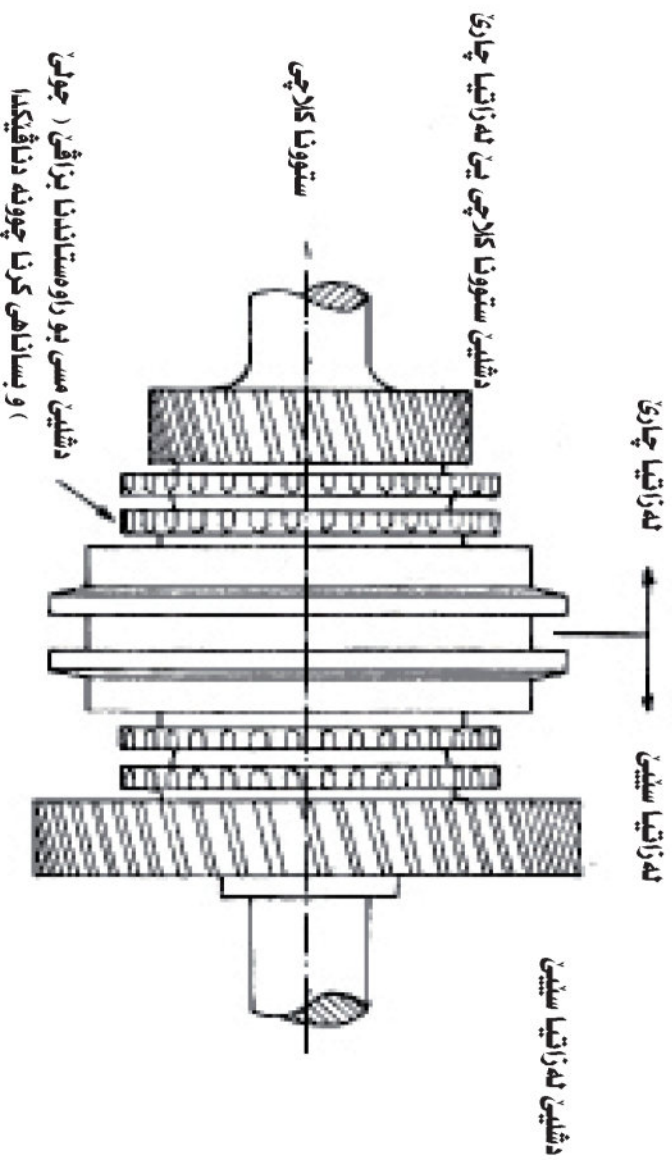

تابلوی شماره ( ۱۶ ) : دشلیت له زاتیا سینی و چاری بو سندوقه کا دشلیت هه قهگونجای  
 کو پرتیت گریدانی و رنگیت سیرنگی تیدا هه مین کومکر به بی برکه

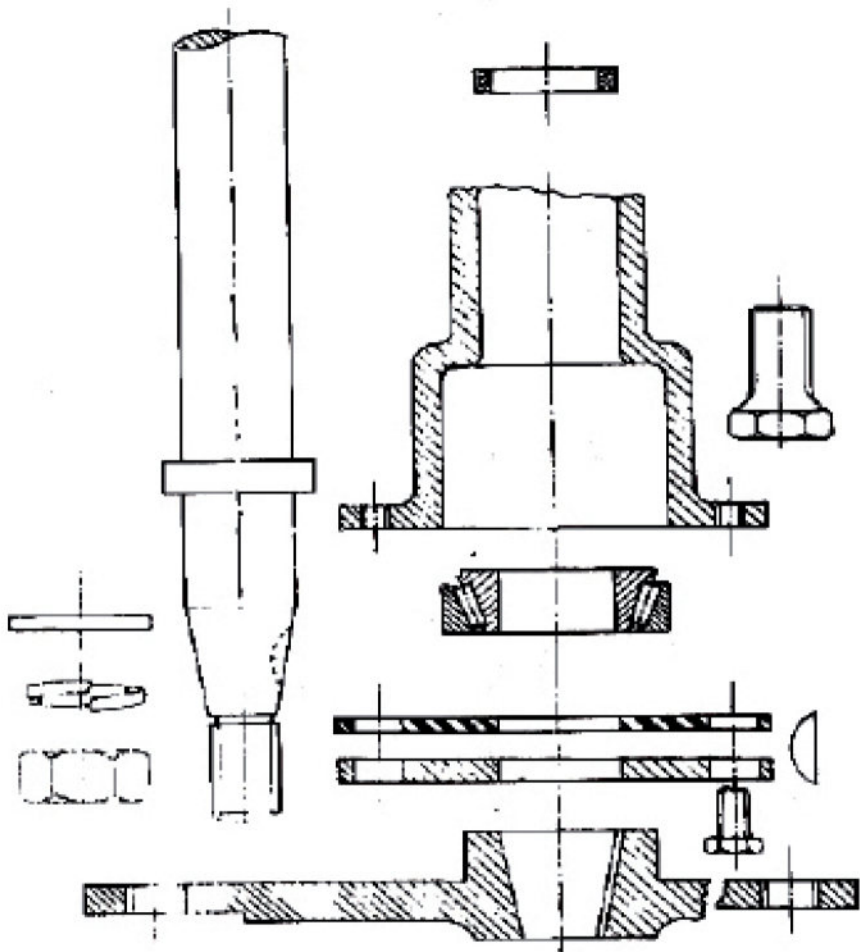

تابلویی ژماره ( ۱۷ ) :ستوونا نیقی و نیف دهرکه تی بو ته وهره کی پاشیی یی  
ژیکفه کری ب برگه یه کی تمام یی به رامبه ر

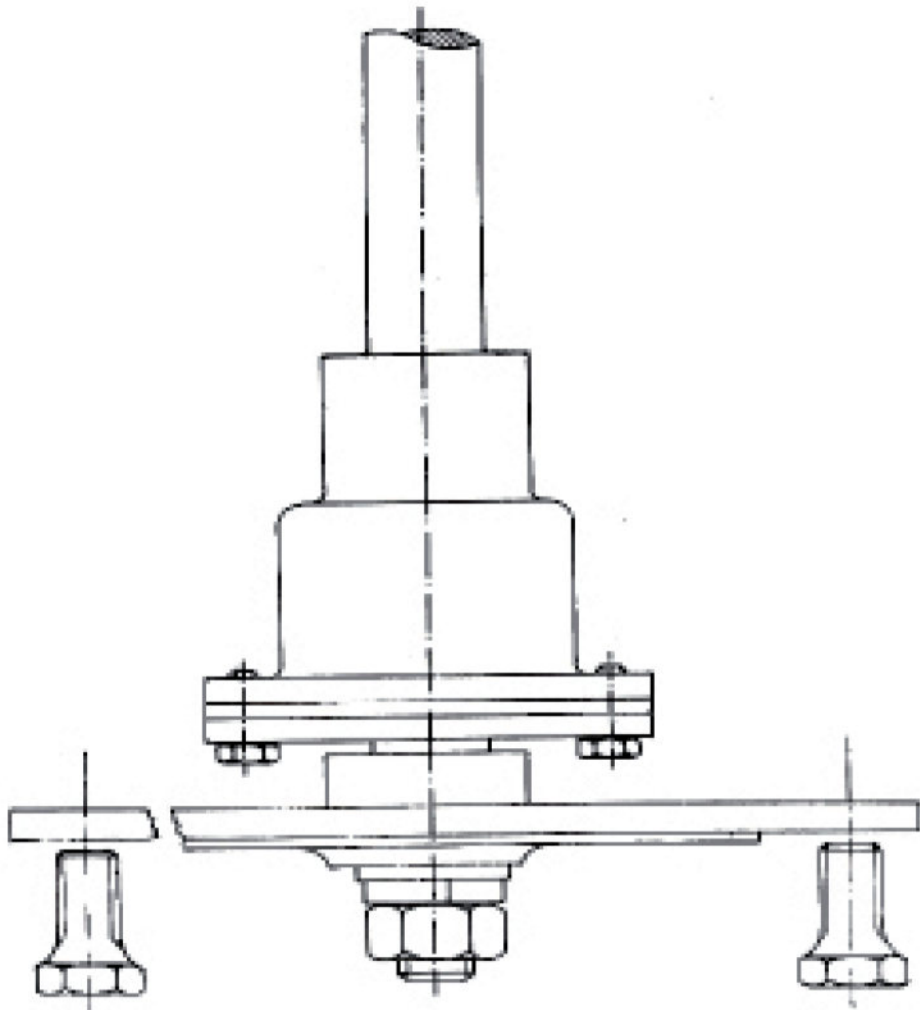

تابلویی ژماره ( ۱۸ ) : دشلیت له زاتیا ئیکی و دووی بیت سندوقا دشلیت  
هه فگونجای یا ته په دار و کومکری بی برگه

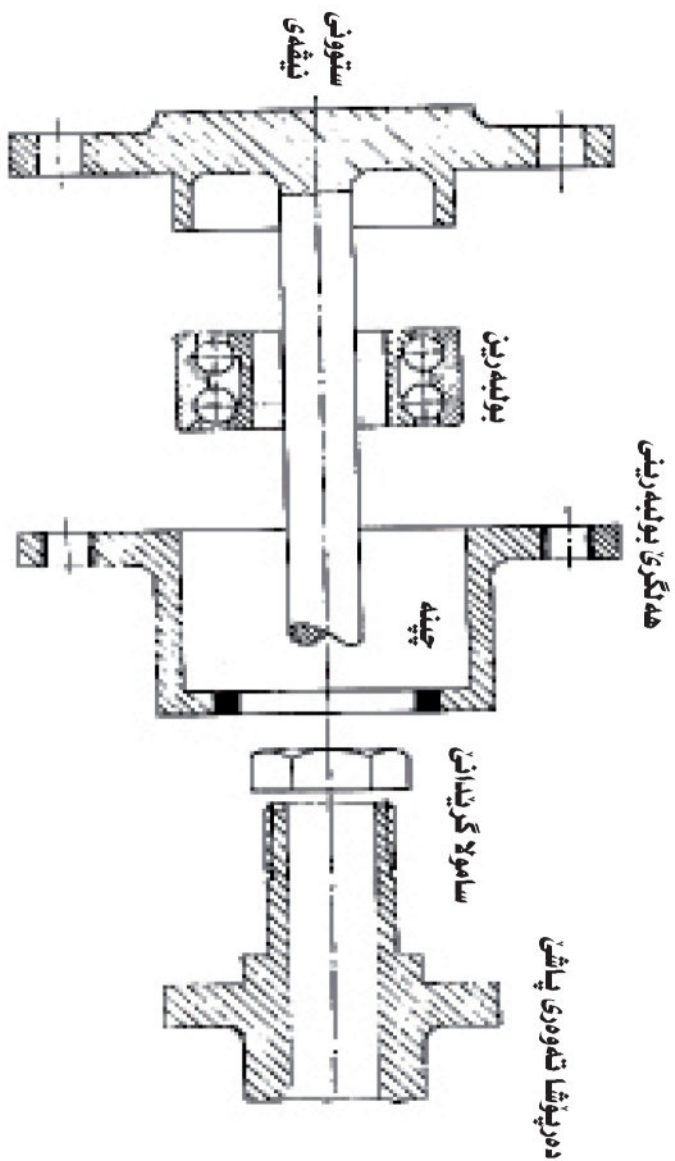

تابلوی ژماره ( ۲۰ ) : ستوننا نیقە یی ھەمی دەرکەفتی بۇ تەوۋرەکی پاشی یی ژیکشەکری و بىرگە يەككى بە رامبەرى تمام

**داخلگری: وینه کون و کومکونا برگه یه کی تمام بو به شیت ستونونا  
نیقه ی یا هه می دهرکه قتی**

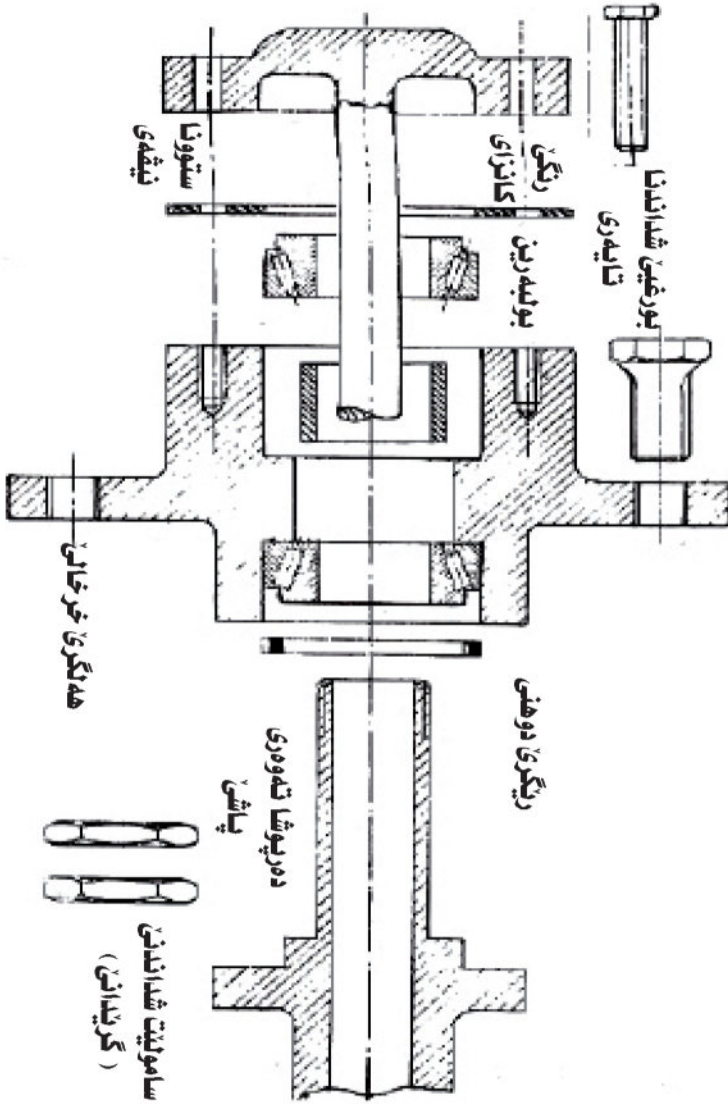

**تابلویی ژماره ( ۲۰ ): ستونونا نیقه ی یا هه می دهرکه قتی بو ته وهره کی پاشی  
یی ژیکه کری و برگه یه کی به رامبه ری تمام**



داخزکری: ۱- وینه کرن و کومکرنا به شیت دهبوی سهرهکی  
 ۲- ههمی پیشان دی هینه وهرگرتن ژوینهی

به شیت لووله که کی سهرهکی بیت دهبوی

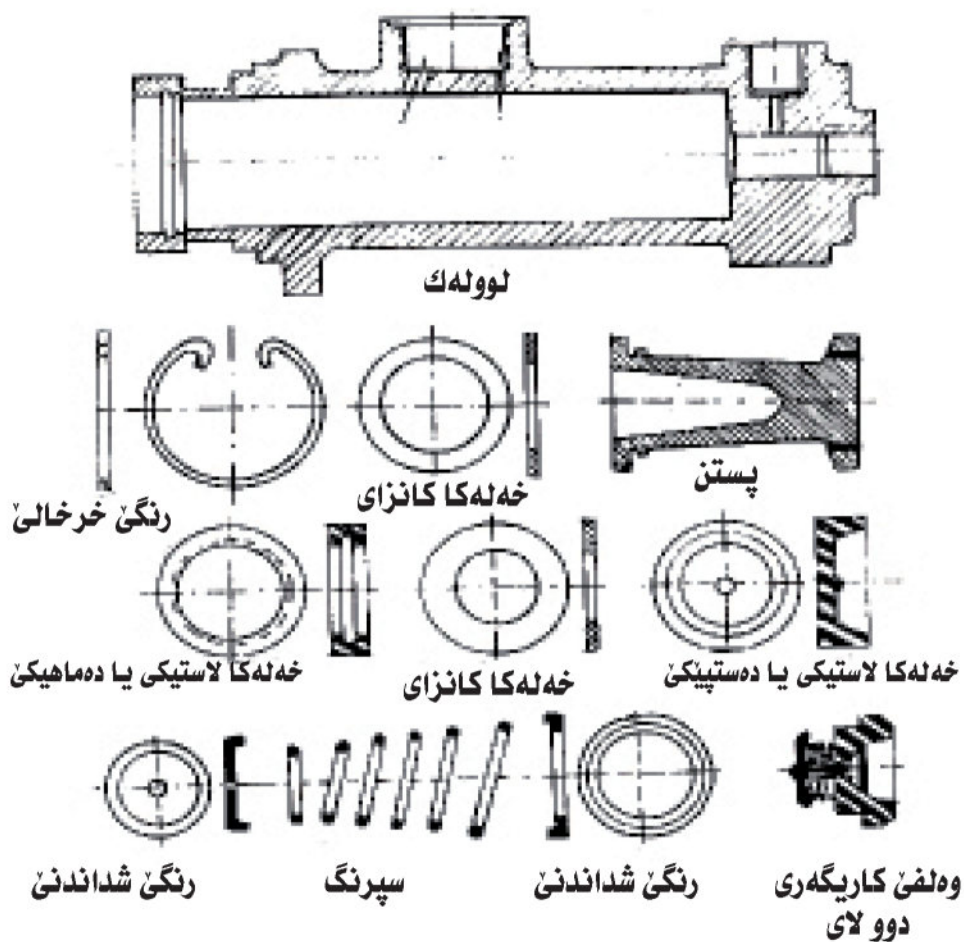

تابلوئی ژماره ( ۲۱ ): دهبوی سهرهکی بو بریکی ( راوهستانانی ) یا دوهنی  
 یی ژیکه کری و برگه یه کی به رامبه ری تمام

**دخازکری: وینه کرن و کو مکرنا به شیت لووله کی یا خر خاله کی  
ب برگه یه کی ۲:۱ تمام**

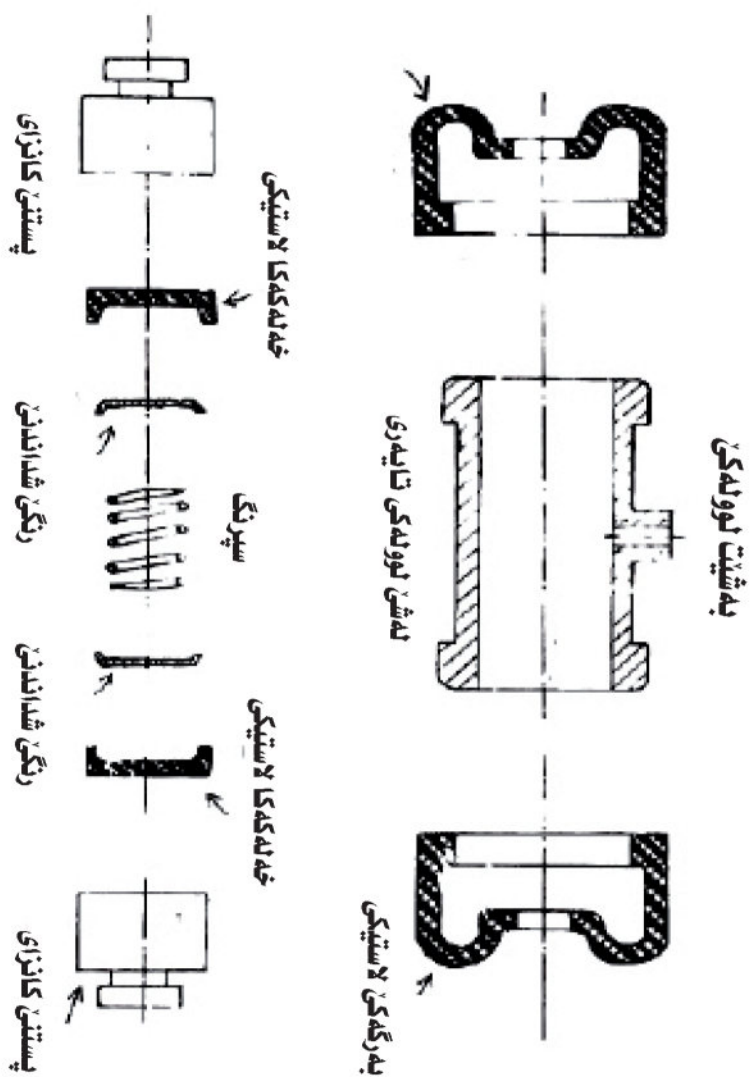

تابلویی ژماره ( ۲۲ ) : عمبارا دوهنی یا خر خالی بو بریکئی قه کری و  
ژیکه کری برگه یه کی به رامبه ریی تمام

تابلویی ژماره ( ۲۳ ) : بریکی (راوه‌ستینه‌ری) خرخالی جوړی دوهنئ یئ  
 قه‌کری و ژیکه‌کری

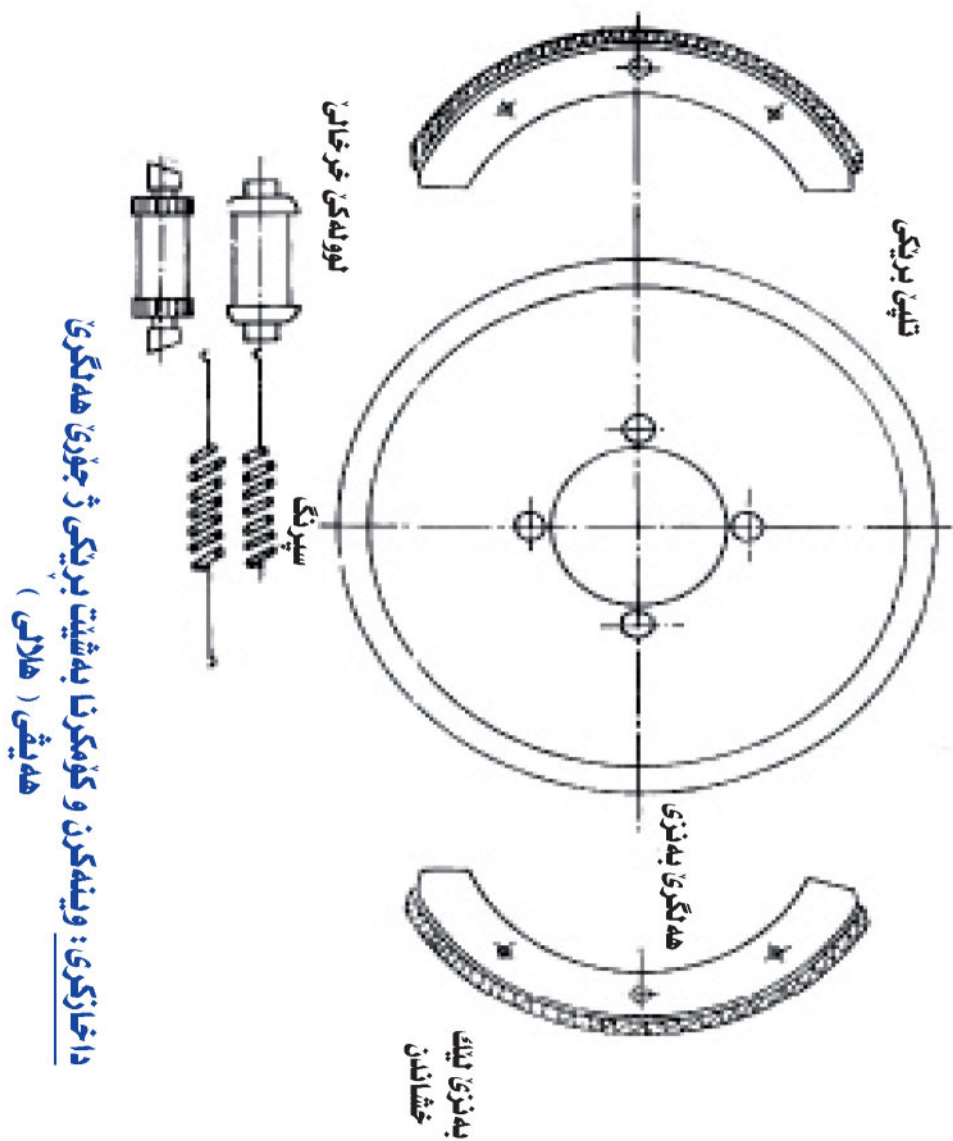

**داخلزکری: وینه کرن و کومکرنا به شیت بریکی یا خر خالی یا دوو پستن ژیکشه کری و برگه یه کی به رامبه ری تمام**

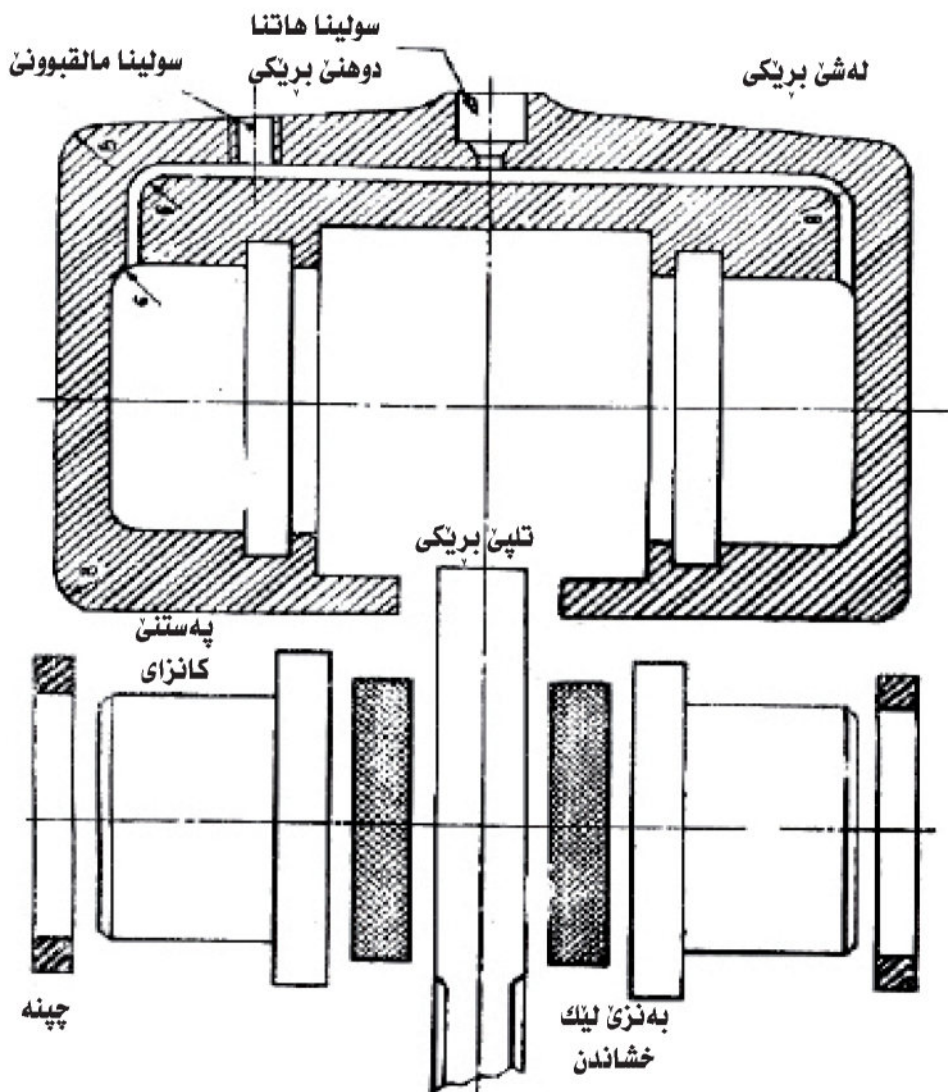

**تابلوی ژماره ( ۲۴ ): بریکی دوهنی یی تلیپ بو خر خاله کی یا دوو پستن و ژیکشه کری ب برگه یه کی به رامبه ری تمام**

تابلویی ژماره ( ۲۵ ) : کلاچی نیک خساندنئ جورئ نیک تلیئ هسک  
ژیکفه کری ب برگه ی به رامبه ری تمام

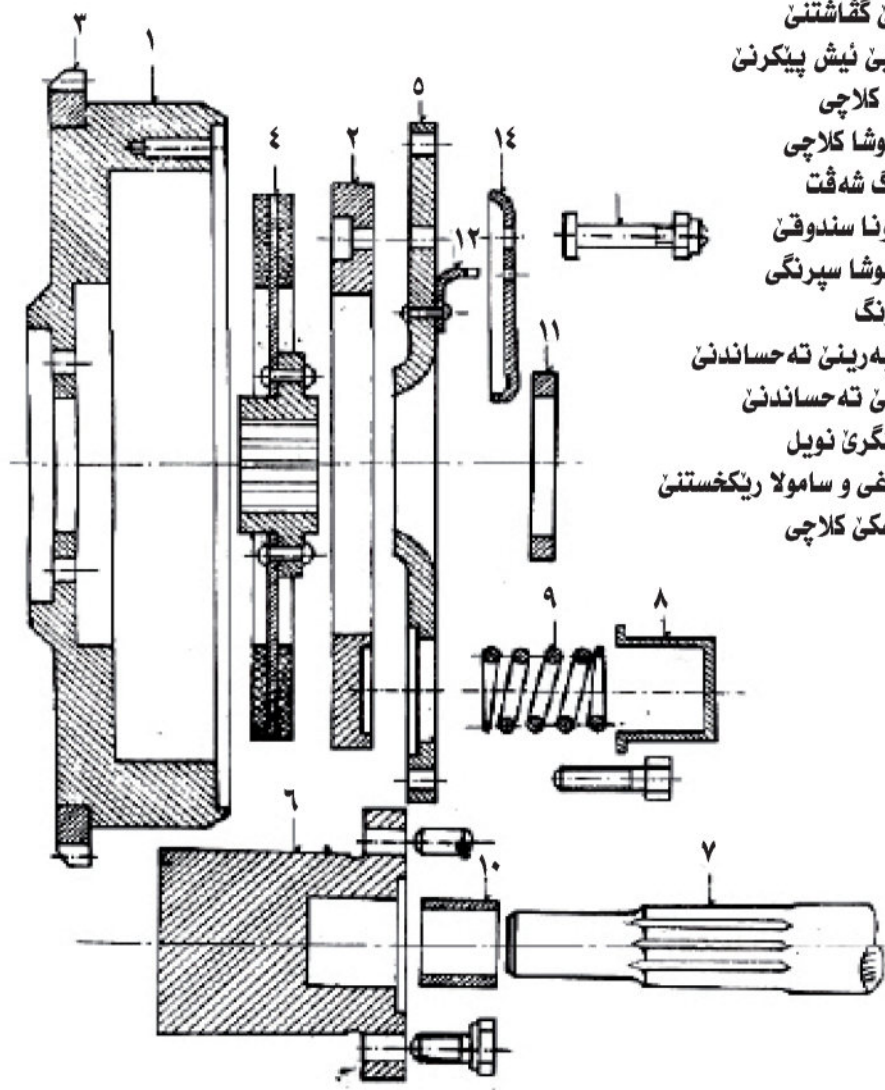

- ۱- فلاویل
- ۲- تلیئ گفاشتنئ
- ۳- دشیئ نیش پیکنئ
- ۴- تلیئ کلاچی
- ۵- ده رپوشا کلاچی
- ۶- کرنگ شهفت
- ۷- ستوونا سندوقئ
- ۸- ده رپوشا سپرنگی
- ۹- سپرنگ
- ۱۰- بولبه رینئ ته حساندنئ
- ۱۱- تلیئ ته حساندنئ
- ۱۲- هه لگری نویل
- ۱۳- بورغی و سامولا ریکخستنئ
- ۱۴- باسکئ کلاچی

---

تابلویی ژماره ( ۲۶ ) : کلاچی لیک خشاندنئ جورئ ئیک تلیپئ هسک کومکری  
بی برگه

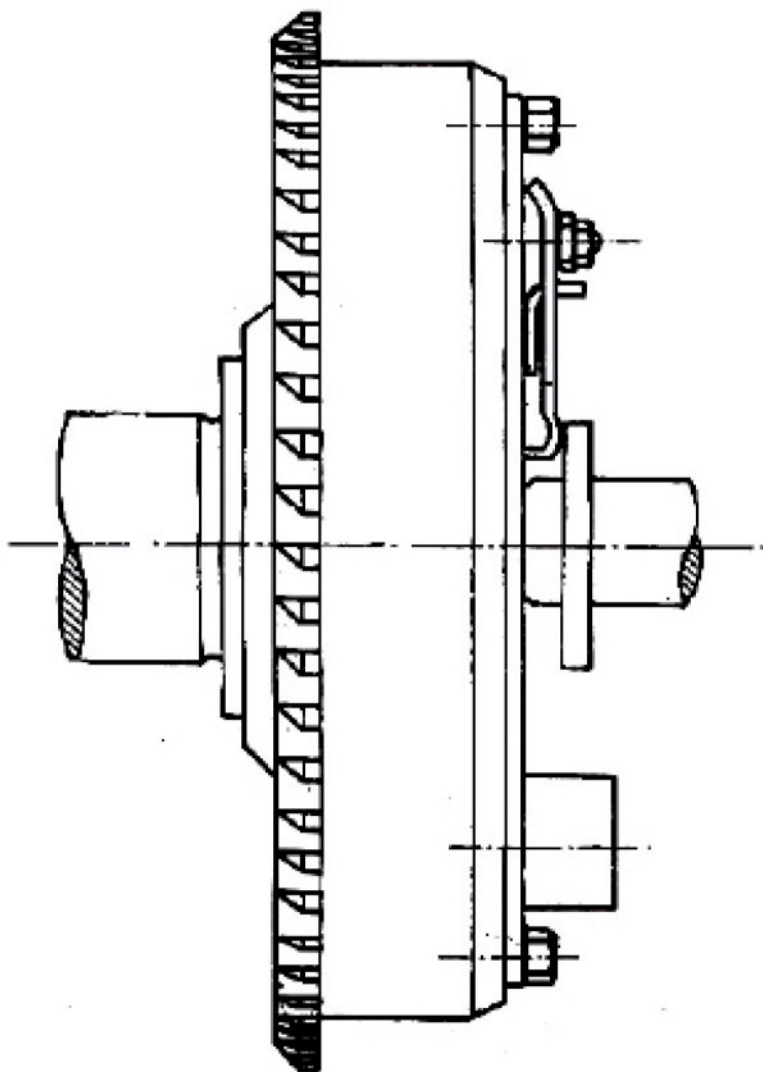

## ناقەرۇك

ژ	ناقى تابلىۋى
۴	جورئ ھىمايا بېكرن
۵	بەشىن خولائىش بىن كرنى كو وايرىت وان نەگەھاندىنە ئىك / ۱
۶	بەشىن خولا ئىش بىن بېكرن كو وايرىت وان نەگەھاندىنە ئىك / ب
۷	بەشىت خولا سوتان كو وايرىت وان نەگەھاندىنە ئى شەش پستن
۸	ب سىستەمى (۱-۲-۳-۴-۵-۶-۷-۸) .
۹	بەشىت خولا بارگەرنى كو وايرىت وان نەگەھاندىنە ئىك
۱۰	بەشىت ھەمى خولائىت كارەبايى بۇ تورمىللى كو وايرىت وان نەگەھاندىنە ئىك .
۱۱	بەشىت خولا روونكرنا كارەبايى بۇ تورمىللى كو وايرىت وان نەگەھاندىنە ئىك .
۱۲	برىكى زىھىتى ئ تلبىن خر خالكى ئىك پستن ئىك فەكرى برگە يەكى ئ تمام .
۱۳	دشلىت ئىكجدا كەربو كەمورئ باشى ئىكفەكرى برگەى تمام
۱۴	دشلىت سندوقا ھەفكونجاي كومكرى بىن برگە .
۱۵	دشلىت لەزاتيا ئىكى و دووى بۇ سندوقا دشلىت ھەفگەنجاي يا تەپەدار ئىكفەكرى برگە يەكى تمام
۱۶	دشلىت لەزاتيا ئىكى و دووى بىن سندوقا دشلىت ھەفكونجاي يا تەپەدار ئىكفەكرى و كومكرى بىن برگە
۱۷	دشلىت لەزاتيا سى و جارئ بو سندوقا دشلىن ھەفكونجاي يا تەپەدار و ئىكفەكرى برگە يەكى تمام .
۱۸	دشلىن لەزاتيا سى و جارئ سندوقا دشلىت ھەفكونجاي تەپەدار و كومكرى بىن برگە .
۱۹	دشلىن لەزاتيا سى و جارئ یت سندوقا دشلىت ھەفكونجاي كو پرتىن گرئدانى تىدا و رنگىت سپرنكى و ئىكفەكرى برگەى تمام .
۲۰	دشلىت لەزاتيا سى و جارئ بو سندوقا كادشلىت ھەفكونجاي كو پرتىت گرئدانى و رنگىت سپرنكى یت تىدا كومكرى بىن برگە .
۲۱	سندوقا نفى و نىف دەرگەتى بو تەمورەكى باشى ئىكفەكرى برگەى تمام .
۲۲	سندوقا نىقەى و نىفا ديار بۇ تەمورەكى باشى بىن برگە .
۲۳	سندوقا نىقەى ۲/۴ دەگەفتى بو كەمورى باشى ئىكفەكرى و برگەى تمام .
۲۴	سندوقا نىقەى ياهەمى دەرگەفتى بو تەمورەكى باشى ئىكفەكرى برگەى تمام
۲۵	دەبوئ سەرەكى بو پرتىكى دوھنى ئىكفەكرى و برگەى تمام
۲۵	عمبارا دوھنى يا تاپەرى بو برىكى فەكرى برگەى تمام
۲۶	برىكى تاپەرى جورئ دوھنى فەكرى ب شىوئ ئىكفەكرى
۲۷	برىكى دوھنى ئ پەپكەى بو تاپەرى ب دوو پستن و ئىكفەكرى ب برگەى تمام .
۲۸	كلاجى لىك خشاندىن جورئ ئىك بەپكەئ ھىك ئىكفەكرى برگەى تمام .
۲۹	كلاجى لىك خشاندىن جورئ ئىك بەپكەى ئ ھىك كومكرى بىن برگە .

### تېپىنى :

۱. گەھاندنا وايرا بشتى فەگوھاستنا بەشان بۇ پەرەكى دى .
۲. كومكرن و نىف برگەى بۇ بەشىت مىكانىكى .

