

حکومتی هه‌ریما کوردستانی - عیراق
وهزاره‌تا په‌روهردی
ریشه‌به‌ریا گشتی یا پرۆگرام و چاپه‌مه‌نییا

زانستین پیشه‌سازی

سه‌خبریکرنا کۆمپیوتهری

بۆ پۆلا سیی پیشه‌سازی

ناماده‌کرن

محمد نه‌بوه‌کر توفیق
نه‌سرین محمد غلام
پیشره‌و نه‌حمه‌د حه‌مه‌ه‌لی

هاتییه‌ کرمانجیکرن ژلای

سربست توفیق عارف

پیداچوونا زانستی
سکفان حسن علی

پیداچوونا زمانی
طه یاسین طه



سەرپەرشتى زانستى يى چاچى: سربست توفيق عارف

سەرپەرشتى ھونەرى يى چاچى:

تايپىكرن و ديزاين: عدنان أحمد خالد

بەرگا: ئامانچ اسماعيل عبدي

ناقەرۆك



ژمارەيا بەرپەرى	بابەت
۵	كارتا فاكس مۆدەم Fax / Modem Card
۱۳	كارت Cards
۱۸	بەخشىنەرى ووزى Power Supply
۲۲	قايروسىن نامىرى كۆمپيوتەرى
۲۸	بايۇس چى يە؟
۳۱	فۆرماتكرن ب ويندۆزى XP
۴۱	فۆرماتكرن و دانانا ويندۆزى قىستا
۵۲	فۆرماتكرن و دانانا ويندۆزى 7
۶۰	كۆمەكا پروگراممىن پىدقى پشتى فۆرماتكرنى
۶۲	پروگراممى Drive Max



پيشه كى

يىگومان زانستين كومپيوتهرى ل سهردهمى هه قچهرخى نهرود بوويه پيداويسته كا زيندى ل بوارى
پيشكهفتنى د كومهلگههين مروفايهتى ل ههمى بوارين جودادا ، نهؤ زانسته وهكى ههمى زانستين
مروفايهتى قوناغ قوناغ وهرارى دكهت و نوى بوونهيه كا بهردهوام بخوؤه دبنييت بى كو چ سنوورهك
ههبيت بو گرنگى پيدان و گهشه كرنا بهردهوامى.

پشت بهستن بو فان راستيان زورب فهر مه زانى كو نهقى پهرتووكى بهرجهسته بكهين و بيخينه د
خزمهتا قوتابيين ريزدار دا دا كو نههينه فه قهتاندن ل كارين هويرين قى زانستى گرنگ و بشين
مفايه كى لى وهربگرين.

ناماده كرنا قى پهرتووكى ب هاريكاريا وهزارهتا پهروهردى و ريقه بهريا گشتى پروگرام و چاپه مه نييان
هاتيه نه نجام دان و جهى سوپاسى و پيزانينايه.

ب ئوميدا سهر كهفتنى بو ههمو لايه كى.

كارتى فاكس مۇدەم Fax / Modem Card

كارتا فاكس مۇدەمى دىنقىبەرا تە و جىھانا ژ دەرڧە دەيتە دانان و تۆ دشىى برىكا وى پەرىن ئەنترنىتى ڧەكەى و پەيوەندىيت تەلەفونى ئەنجام بەدى، وىسا يا بەرنىاسە كو ئامىرى كۆمپيوتەرى تنى ڤەفتارى دگەل نىشانىن ژمارىى Digital Signal دكەت ، بەلى ھىلا تەلەفونى يا ئاساىى تنى نىشانىن ھاتىنە گەھاندن Analog Signal دڧەدكوهىزىت ژ بەر ڧى چەندى ئامىرەك ھەبىت ئەوژى كو Modem مۇدەمە كو رابىبىت ب گوهوڤىنا نىشانىن ژمارىى و ئەڧەژى ب رىكا كىردارەكى دىبىژنى راستڧەكرن Modulation و لدويفدا رادىبىت ب ھنارتنا ڧى نىشانا دەرکەڧتى ب رىكا ھىلا تەلەفونى بۆ گەھىنەرا و بۆ ژمارا و بۆ لایەنى وەردگىرىت ب رىكا كىردارەكى دىبىژنى ڧەكرنا راست ڧە Demodulation. سەحكە وینەى ل خواری كارتا فاكس دىار دكەت.

لڧىرە ئامىرى (مودم) ى شىانىن پىكڧەگرىدانا كۆمپيوتەرا يا ھەى و بتاىبەت ئەو تۆرىن گەلەك ژىك دویر ب بكارنىنانا ھىلا تەلەفونى ، و لڧىرى ئەگەرى ناڧكرنا (مۇدەمى) دىار دكەت كو كورتكرنا وى Modulators.

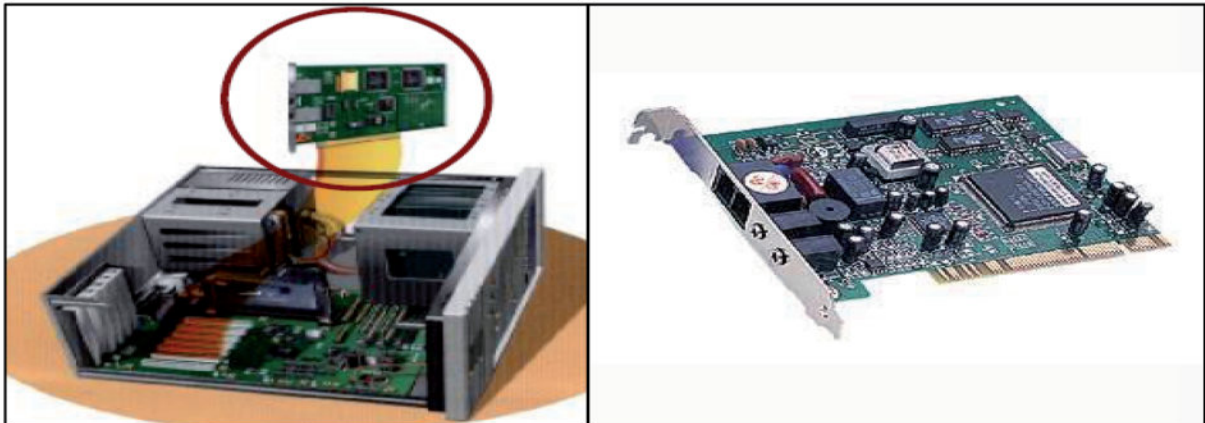

كارتا فاكس مۇدەم نىشان ددەت



جۆرىن ئامىرى (مۆدەم) ى

مۆدەمى دوو جورىت ھەين يى ئىكى (نافخۇى) يە و يى دووى (دەرەكى) يە (مۆدەمى) ى نافخۇى ب شىوھىيى كارتەكا ئەلكترونى ل سەر بۆردى سەرەكى يى چەسپاندى و ھەردوو شىوئىت مۆدەمى جھى تايبەتتى ھەى بۇ كىبلى تەلەفونى، مۆدەمى ب شىوئى كارتا ئەلكترونى ب ئىك ژ مالكىن بەرفرەھكرنى (Expansion Slots) يىن بەتال ژ جۆرى ISA يان PCI دناف كىسى (Case) دا ھاتىە چەسپاندىن. ژ تايبەتتىن فى جۆرى مۆدەمى (Modem) ى كىمترىن تىچوون يىن ھەين. بەلى (Modem) ى دەرەكى ئامىرەكى سەربەخوئە ب ئىك ژ (Serial) ىن بەتالھە دەيتە گرىدان ب پشتا كىسى ھە. فى جۆرى مۆدەمى پىدانەكا كارەبى يا تايبەتا ھەى و دەيتە جوداكرن ب ھەبوونا چەند نىشاندەرىن روناھىيى كو دەرەكەفن دبارى پەيوئىدكرنىدا لى ژ نەباشىيىن فى جۆرى مۆدەمى تىچوونىن پتر يىن ھەين ژ مۆدەمى نافخۇى.

لەزاتىا مۆدەمى

لەزاتىا مۆدەمى دەيتە پىقان ب ژمارا بايتا Bytes / چرەكە Bps . جۆرى دەرچووين مۆدەمى ئىكى شىانين ھەگوھاستنا زانىارىان ھەبوو ب لەزاتىا (۳۰۰) بت / چرەكە ، بەلى نھا گوھورىنا كەفتىە ئامىرىن مۆدەمى كود شىت زانىارىا بھەگوھىزىت ب لەزاتىا (۵۶,۰۰۰) بت / چرەكە و دىسان چەند جۆرىن دى ھەنە ژ مودەما كو لەزاتىا وان دگەھىتە (۶۴,۰۰۰) بت / چرەكە. لەزاتىا ھنارتنا زانىارىان يا بەندە ل سەر لەزاتىا ھەگوھاستنا مۆدەمى و ئەفە وئ دگەھىنىت كو ئەو زانىارىين ھاتىنە ھەگوھاستن ب لەزاتىا (۲,۴۰۰) بت / چرەكە ھەر دىسان ب لەزاتىا (۲,۴۰۰) بت / چرەكە پىشوازى لى دەيتەكرن دگەل بەرچاڧ وەرگرتنا لەزاتىا مۆدەمى پىشوازى دكەت.

دانانا كارتا فاكس مۆدەمى

كارتا فاكس مۆدەمى دەيتە دانان ل سەر بۆردى سەرەكى ب فان پىنگاڧىن ل خوارى:

- ۱- ئامىرى كۆمپيوتەرى بھەمرىنە (Turn off Computer)
- ۲- يەكەيا كىسى (Case) ھەكە.
- ۳- دەست نىشانكرنا جھى تايبەتتى كارتا فاكس ب مەرچى گونجاندى .
- ۴- دانانا كارتا فاكس مۆدەمى ل جھى وى يى تايبەت دگەل كفاشتنەكا كىم ل سەر بۆردى سەرەكى ب ئاگەھدارى.
- ۵- موكمكرنا كارتا فاكس مۆدەمى ب برغيا ب قالكا كىسى ھە وەك پشتراستبوون ژ نە لئاندى.



پېناسەكرنا كارتا فاكس مۆدەمى

پشتى بدوماھىك ھاتن ژ رېكېن دانانا كارتا فاكس مۆدەمى فان پېنگاغان بىكە بۇ پېناسەكرنا كارتى ب ئامىرى كۆمپيوتەرى ڧە.

۱- رابوون ب دووبارەكرنا كاركرنا كۆمپيوتەرى (Restart).

۲- دىسكى تايبەتى پېناسەكرنا كارتا فاكس مۆدەمى بىكە دناڧ كارپېكەرى دىسكاندا.

۳- رېكارىن رېبەرى (Manual) ئەوى دگەل دىسكى پېناسەكرنى جى بەجى بىكە.

۴- سەرژنوى ئامىرى كۆمپيوتەرى كار پى بىكەڧە بىكە (Restart).

بابەتەك بۇ دانوستاندنى



دگەل ھەڧالېن خۇدا دانوستاندنى ل سەر وان ھۆكاران بىكە ئەوېن كاردكەن ل سەر لېھاتنا فاكس مۆدەمى ب جھىنانا رېكارىن گرېدانى ب ئەنتەرنېتى ڧە ب شىوھكى باش.



چەوانيا زانينا جور و سەخلەت و تاييە تەندىين فاكس مۇدەمى

ئەم دىيىن جور و سەخلەتتەن كارتا فاكس مۇدەمى بزانين ب رېكا جىبەجىكرنا فان رېكارىن ل خوارى:

۱- كلىكى ل سەر Start بدە لدويفدا Control panel ھەلبىزىرە.

۲- دەبل كلىكى ل سەر Phone And Modem Option بدە لقيرە دى دايوك بۇكسى ھەلبىزرتنا

تەلەفونى و مۇدەمى دەرکەفیت. سەحكە وینەيى ل خوارى:

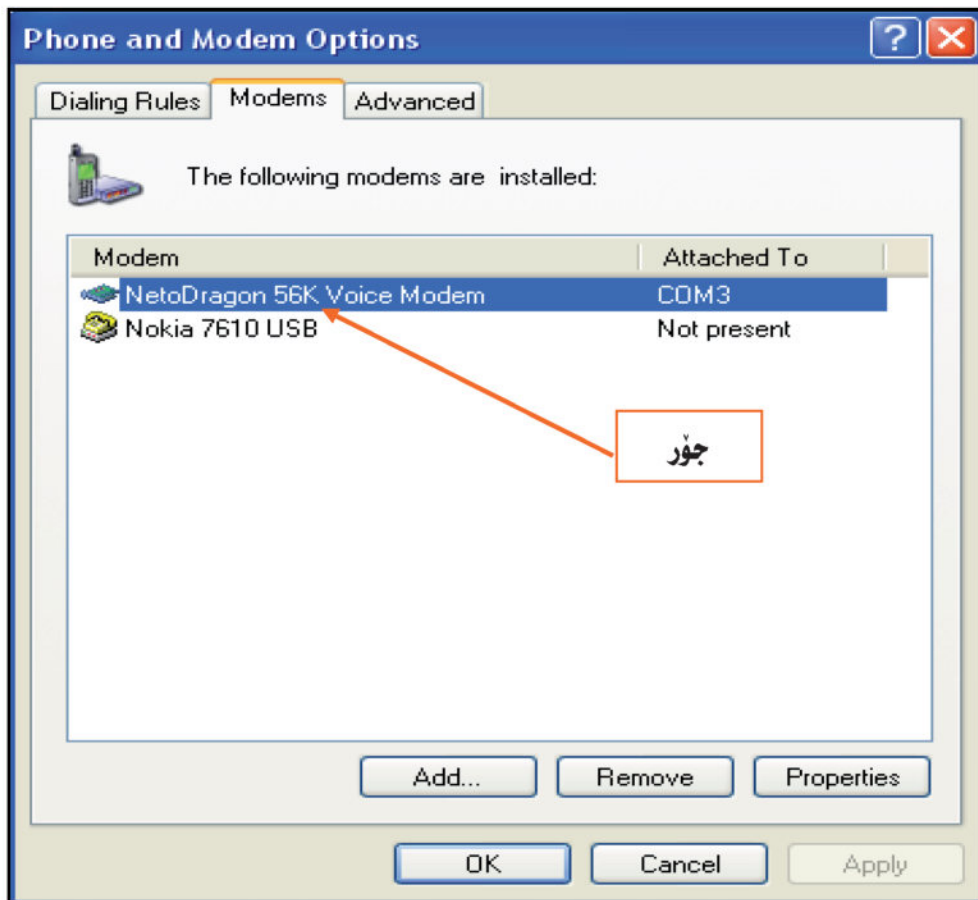

دايلوك بۇكسەك بۇ ھەلبىزرتنا تەلەفونى و مۇدەمى

و لقيرە و ب رېكا ھەلبىزرتنا تەلەفونى و مۇدەمى ئەم دىيىن ئەقانىن ھەنى بنياسين:-

- ۱- جورى كارتا فاكس مۇدەمى ئەوا ھاتىە پىناسەكرن ب كومپيوتەرىقە.
- ۲- دانانا كارتەكا ديتەر يا فاكس مۇدەمى و پىناسەكرناوى ب رېكا كلكرنى ل سەر Add.
- ۳- لادانا (ژىبرنا) كارتا فاكس مۇدەمى ب رېكا كلكرنى ل سەر Remove.
- ۴- زانينا تاييەتەندىيت كارتا فاكس مۇدەمى ب رېكا كلكرنى ل سەر Propeties.



بەرھەققارى بۇ سىستەمى كارپيكرنى بۇ كرىارا گریدانى ب ئىنتەرنىتى قە

پىنگاڧىن بەرھەققارى بۇ سىستەمى كارپيكرنى و گریدان ب تۇرا ئىنتەرنىتى ئەقەنە:

۱- كلىكى ل Start بده لدويفدا كلىكى ل All Program بده د لیستا لا ییدا كلىكى ل Accessories بده و د ویریدا كلىكى ل Communication بده پاشان لیستەكا لایهكى دى دەرکەفیت كلىكى ل New Connection Wizard بده و د ویریدا دایلوک بوکسەك دى دەرکەفیت كو بخیرھاتنى دكەت. سەحكە وینەیی ل خواری و پاشى كلىكى ل Next بده.



۲- بۇ گریدان ب ئىنتەرنىتى قە ل مال Connect to the internet بەھلبزیره و لدويفدا كلىكى ل Next بده. بوکسەكا نوى دى دەرکەفیت، كو چاوانیا گریدانا ب ئىنتەرنىتى قە روون دكەت لقیره كلىكى ل Set Up My Connection Manually بده لدويفدا كلىك ل Next بده.



New Connection Wizard

Getting Ready
The wizard is preparing to set up your Internet connection.

How do you want to connect to the Internet?

Choose from a list of Internet service providers (ISPs)

Set up my connection manually
For a dial-up connection, you will need your account name, password, and a phone number for your ISP. For a broadband account, you won't need a phone number.

Use the CD I got from an ISP

< Back Next > Cancel

چاوانيا گه هاندنا ب ئىنتەرنىتى قە ديار (پوون) دكە ت

۳- بۆكسەك دى بۆتە دەرگەفیت، سەحكە وینەيى ل خوارى رىكا گه هاندنى ب ئىنتەرنىتى قە ديار دكەت Connected Using a dial – up modem بهلبژیره لدویشدا كلیكى ل Next بدە.

New Connection Wizard

Internet Connection
How do you want to connect to the Internet?

Connect using a dial-up modem
This type of connection uses a modem and a regular or ISDN phone line.

Connect using a broadband connection that requires a user name and password
This is a high-speed connection using either a DSL or cable modem. Your ISP may refer to this type of connection as PPPoE.

Connect using a broadband connection that is always on
This is a high-speed connection using either a cable modem, DSL or LAN connection. It is always active, and doesn't require you to sign in.

< Back Next > Cancel

رىكا گرىدانى ب ئىنتەرنىتى قە



۴- دى بۆكسەك بۆ تەدەركەفیت وەك د وینەیی ل خواری دا دیار، ناقی بەخشینەری خزمەتگوزاریی تیخمه دناقدا Connected Name لدویفدا كلیك ل Next بده.

دانانا ناقی بەخشینەری خزمەتگوزاریی

۵- دى بۆكسەك بۆتە دەرکەفیت، سەحكە وینەیی ل خواری ژمارا تەلەفوننا بەخشینەری خزمەتگوزاریی ئەوا ل سەر كارتا بەخشینەری خزمەتگوزاریی بیخه دناقدا و لدویفدا كلیك ل Next بده.

دانانا ژمارا تەلەفوننا بەخشینەری خزمەتگوزاریی



- 6- دى بۆكسەك بۇ تە دەرگەفیت سەحكە وینەیی ل خواری و بریكا وی نافى بكارهینەرى و پهیقا نهینی ئەوا ل سەر كارتى نقیسی یان بەشدار بوون ب هیلا گەھاندنا بەردەوام بیخە دنافدا و لدویفدا كلیك ل Next بدە.

New Connection Wizard

Internet Account Information

You will need an account name and password to sign in to your Internet account.

Type an ISP account name and password, then write down this information and store it in a safe place. (If you have forgotten an existing account name or password, contact your ISP.)

User name:

Password:

Confirm password:

Use this account name and password when anyone connects to the Internet from this computer

Make this the default Internet connection

- 7- ل دوماهیى كلیكى ل Finish بدە.
- 8- ژ بو پشتر است بوون ژ کریارا گەھاندنى ب ئینتەرنیتى قە ب شیوهكى سەرگەفتى دناف بەرپەرین ئینتەرنیتى بگەریی.

پرسیار:-

1. سروشتى كارتا فاكس مۇدەمى چىيە؟
2. بەرھەشكارى بۇ سېستەمى كاریپكرنى بۇ گرىدانى ب تورا ئینتەرنیتى قە چىيە؟

كارت Cards



كارت پېكھاتىنە ژ چەند بۆردەكېن ئەلكترونى يېن بچويك كو ل سەر بۆردى سەرەكى دناف دەرزيں بەرفەرەھكرنى دا Expansion Slots دەينە دانان بۆ ھندى داکو پارچەيېن دى ب كۆمپيوتەريشە بگەھينن وەك شاشە و بلند گو ھتد دېيژنە فى كارتى بۆردى كچ Daughter Board چونكى بۆردەكى بچويكە وەكى بۆردى سەرەككيا لى كارتى تايبەت يى فان كارتا ئەوہ كو پارچيں كۆمپيوتەرى ب بۆردى سەرەكى ھە كرىدەن.

كارت دەينە گوھورپن لدويش وى جورى ناميرەى ئەوى پېقە دەيتە گرىدان و ديسان دەينە گوھورپن ل دويش وان زانياريان ئەويں ژى دمردكەفن بۆ بۆردى سەرەكى و بەرۇفاژى فى چەندى ديسان لدويش وان كرياتا ئەويں پى رادبن ژ بەر ھندى بۆ ھەر جورى كارتەكى دەرزيں بەرفەرەھكرنى يېن خو يېن ھەين ل سەر بۆردى سەرەكى.

ئېك / كارتا شاشەى AGP Card

ھەمى جورين كارتين شاشەى يېن نوى ژ جورى (AGP) نە و ئەف جورە دەيتە بكارئينان دگەل دەرزيں بەرفەرەھكرنى ژ جورى (AGP) داکو ژمارەكا مەزنىر يا زانيار يان بەنيريت ژ بۆردى سەرەكى بۆ شاشەى و ژ بۆ پشت راست بوون ژ ھويرى و رونيا شاشەى كارتا شاشەى تنى ئېك دمربازكەر (منفذ) يى ھەى بۆ گەھاندنا كېلى شاشەى لى ھندەك كارتين شاشەى يېن ھەين كو مروف دشىت بكاربنيت بۆ گەھاندنا چەندين كېلىن تايبەت ب تەلەفونى و ناميرى فيديوئى و ھندەكېن ديتر بەلى لقيرە دېيژنى كارتا TV Card سەحكە وېنەيى ل خوارى كارتين شاشەى ديار دكەت AGP Card .

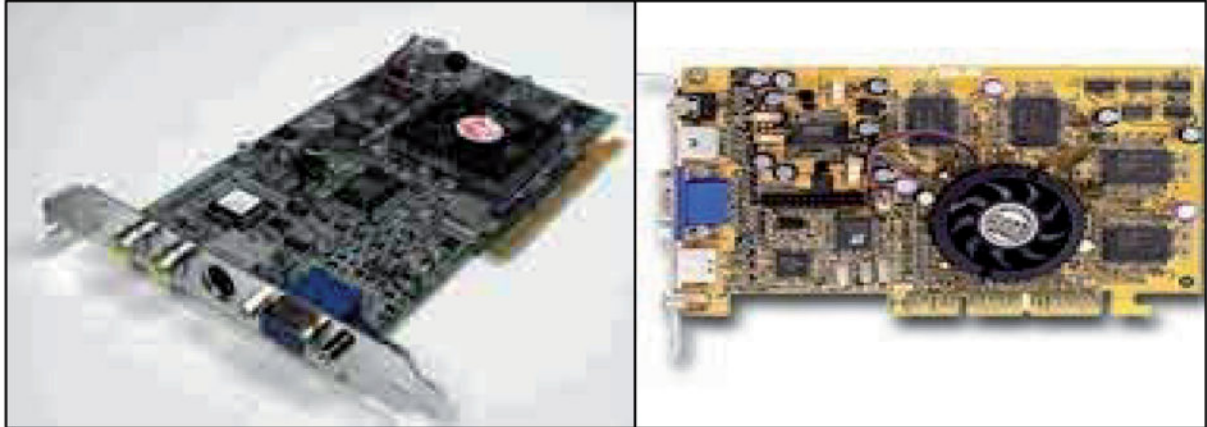

كارتا شاشەى ديار دكەت AGP Card

چالاکى (۱)

ب ھاريكارى و دگەل ھەقالبين خو راپورتەكى نامادەبكە ل سەر جورين كارتين شاشەى دگەل تايبە تەندين ھەر جورەكى ژبلى وان ئەويں كو بەھسى وان ھاتبەكرن د وانەيدا.



دانان و قهكرنا كارتا شاشه

كارتا شاشه دهیته دانان ل سهر بۆردى سهرهكى ب بىنگافىن ل خواری:

۱. نامىرى كۆمپيوتهرى بقمىرینه Turn Off Computer.
۲. يهكا سيستمى كىسى (Case) فه.
۳. بارگىن كارمى بىره ب دهست لىدانهكى دناف كىسىدا (Case).
۴. كارتا شاشه لجهى خويى تايبهت (AGP SLOT) ل سهر بۆردى سهرهكى دانه.
۵. گفاشتهكا كىم بىخه ل سهر كارتا شاشه ب ستوینكى بهرف خواری دناف بۆردى سهرهكى دا دگهل ناگههدارىهكا زۆر ژ بو پاراستنا بۆردى سهرهكى ژ شكهستنى.
۶. كارتا شاشه خو جه بكه بكارئینانا برغى.
۷. گهاندا كىبلى شاشه بىسىفه (Case) دگهل موكمكرنا وى ب بورغى ژ بو پشتراستبوون ژ نه لفلاندى.

بو كردهوى كارتى شاشه ههمان ههنگاوكانى پىشوو به شىوهى پىچهوانهوه دهگرینه بهر بهلام له كاتى لابردنى كارتى شاشهدا ئهبيت رابكىشريت بو سهرهوه به هیواشى و بهئاگادارىیهوه بو پاراستنى بۆردى دایك.

ژ كاركهفتنن كارتا شاشه

لغیره دى بهحسى ژ كار كهفتنن كارتا شاشه كىن دگهل نهگهر و رىكىن چارهسهركرنى. بنیره خشتهى ل خواری ژ كاركهفتنن كارتا شاشه ديار دكهت:

رىكىن چارهسهركرنى	نهگهر	ژ كاركهفتن
كارتا شاشه ژ جهى وى بى تايبهت بینهدهر و دووباره بدانهفه بشیوهگى رىك و پىك و ب برغى موكم بكه .	ژ هندى يه كارتا شاشه باش نههاتبیه دانان	نهگهر كارتا شاشه دانا و كۆمپيوتهرى كار كر و كارتا شاشه ههر كار نهكر
كۆمپيوتهرى Restart بكه نهگهر ههر وهلى هات دقیت كارتا شاشه بگوهورىن .	گرفت يا د كارتا شاشهيدا	هندهك گرفت رووى ددهن وهك : ۱. چهند پنییت رهش یان چهند خال ل سهر شاشه دهردكهفن ۲. ههبوونا چهند رهنگین سهیر ل سهر شاشه
كارتا شاشه بینه دهرى و دووباره بدانهفه و لدویقدا ب برغى موكم بكه	یان كارتا شاشه باش نههاتیه دانان یان گرفت یا د كارتا شاشهيدا	گوھلیبوونا دهنگهكى پرت پرت بو دهمهكى زۆر .

ژ كار كهفتنن كارتا شاشه

دوو / كارتا دەنگى Sound Card

ئەو كارتە يا كۆ دەيتە دانان دناڧ دەرزىن بەرفرەھكرنى دا ژ جورى PCI كود ھىنە بكارئىنان بۆ گەھاندنا بلند گوى Speaker ل جھى Microphone و Line Out ل جھى MIC و ديسان يارىيان ب Joystick كوى يا تايبەتە ب كاركرنا يارىانفە و ھەروسا ئەم دشىين دەنگان ل ناڧ بكەين ھەر ژىدەرەكى ھەبىت ب رىكا Line كوى ل سەر كارتا دەنگى ، كارتا دەنگى چەند پارچەيىن ئەلكترۆنى يىن ھوير ھەنە، رادىن ب چارسەركرنا دەنگى لدەمى دەرچوون و تيچوونى دناڧ بۆردى سەرەكى دا يان ئامىرى كۆمپيوتەرى دا يان ژى ژى دەرگەفتن. سەھكە ويىنەيى ل خوارى كارتا دەنگى نىشاددەت.



كارتا دەنگى نىشا ددەت

دانان و قەكرنا كارتا دەنگى

دانان و قەكرنا كارتا دەنگى ل سەر بۆردى سەرەكى ب فان پىنگاڧىن ل خوارى دەيتەكرن:

- ۱- ئامىرى كۆمپيوتەرى بقمەرىنە Turn Off Computer.
- ۲- يەكا سىستەمى كىسى (Case) قەكە.
- ۳- بارگىن كارىبى بېرە ب دەست لىدانەكى دناڧ كىسىدا (Case).
- ۴- دانانا كارتا دەنگى ل جھى وى يى تايبەت (SLOT) لدويڧ جورى كارتى PCI يان ISA ل سەر بۆردى سەرەكى.
- ۵- گفاشتنەكى بىخە ل سەر كارتا دەنگى بەرف خوارى ل سەر بۆردى سەرەكى بشىوەكى ستويى دگەل ئاگەھدارىەكا زۆر بۆ چاكرنا وى ل سەر بۆردى سەرەكى.
- ۶- موكمكرنا كارتا دەنگى دناڧ يەكەيا كىسىدا ب برغى.



پېناسه كرنا كارتا دهنگى

پېناسه كرنا كارتا دهنگى ب رېكا پروگرامين شهگرى كرى ل سهر ديسكى (فلاش يا CD) يى تايبهت ب كارتا دهنگيه دهيتهرن ئانكو بهرنامين پېناسه كرنى يان ژى دهيته پېناسه كرن ب رېكا سيسته مى كار پيكرنى، پشتى پېناسه كرنى ناميرى كومپيوتهرى Restart بكه سه حكه (تاسك بارى) نايكونى بلند گووى دى دهركه فیت و نهفه نيشانا پېناسه بوونا كارتا دهنگيه ب سهركه فتiane. دگهل تيبينى كرنى كو بههرا پتر ژ جوړين كارتا دهنگى دهينه پېناسه كرن ئيكسهر ژ سيسته مى كار پيكرنى.

ژ كار كه فتنين كارتا دهنگى

لغيره دى ژ كار كه فتنين تايبه تين كارتا دهنگى دهست نيشان كهين دگهل نه گهر و وريكين چاره سهر كرنى . سه حكه خسته يى ژ ماره (۲):

رېكين چاره سهر كرنى	نه گهر	ژ كار كه فتن
<p>۱- رېكخستنا بهر ه فبين دهنگى .</p> <p>۲- گه هاندنا بلند گووى بجهى و يى تايبه تته و ب كارتا دهنگيه .</p> <p>۳- بلند گووى هه لكه ب دوكمه وى يا تايبه تته .</p> <p>۴- بلند گوويان بگوهوره .</p>	<p>۱- گرفت يا د بهر ه فبين دهنگيدا .</p> <p>۲- خه له ت گه هاندنا بلند گووى ب كارتا دهنگيه .</p> <p>۳- خه له ت دگه هاندنا بلند گوويا بجهى و يى تايبه تته .</p> <p>۴- بلند گوونه د نه كتيقكرى ينه .</p> <p>۵- گرفت يا د بلند گوويدا .</p>	<p>نه گوھليبوونا دهنگى بهر ناما د كومپيوته ريدا دگهل هندى كو كارتا پېناسه كرىه و نايكونى بلند گووى يى دهركه فتى ل سهر تاسك بارى .</p>
<p>دوو باره دانانا كارتا دهنگى يان دوو باره كرنا پېناسه كرنى .</p>	<p>گرفت يا د كارتا دهنگيدا يان كارتا دهنگى ب تمامى نه هاتيه دانان ل سهر بوړدى سهره كى .</p>	<p>هيچ نيشانه ك نينه بو دهركه فتننا دهنگى .</p>

خسته يى ژ كار كه فتننا كارتا دهنگى



دەرزىن (قالاھيىن) بەرفرەھكەرنى Expansion Slots

پىكھاتىنە ژ چەند دەرزان (قالاھيان) ل سەر بۆردى سەرەكى ھارىكاريا كۆمپيوتەرى دكەن بۆ دانانا كارتان ل سەر، و شيانين وي بەرفرەھتر و پترليدكەت ئەفەژى سى جۆرن:-

۱. ISA كورتكرتا Industry Standard Architecture.
 ۲. PCI كورتكرتا Peripheral Component Interconnect.
 ۳. AGP كورتكرتا Accelerated Graphic port.
- ICA كەفنترين جۆرە بەلى PCI بلەزترە ژ ISA و AGP بۆ كارتا شاشەى دەينە بكارئينان و بلەزترە ژ PCI چوار جارن.

بابەتەك بو دانوستاندنى



- ل سەر قان بابەتا دانوستاندنى دگەل ھەقالين خوبكە .
۱. ريكين دەينە بكارئينان بۆ پيناسەكرنا كارتا شاشەى و كارتا دەنگى .
 ۲. دەستنيشانكرنا ژ كاركەفتنين كارتا شاشەى و كارتا دەنگى كومە بەحس نەكرىت د وانەبيدا .
 ۳. ھندەك جارن دەنگ بى ھەى و ئايكونى بلندگوى ئەيى ديارە ل سەر تاسك بارى .

پرسیار



۱. پيناسە يا ھەر ئيىكى ژ كارتا شاشەى كارتا دەنگى بكە .
۲. جۆرين كارتا دەنگى ب ھەژميرە .



ووزە دەر Power Supply

پېكھاتىيە ژ بۆكسە كا كانزايى دناڧ يەكەيا كېسى (Case) دا يە و ب ئىك پارچە ب بۆردى سەرەكىشە گرېدا يە (كېيل) ل جۆرى نوى ژ بۆردى سەرەكى پېدقى ب پارچە يېن پتر ھە يە ژ ھەمىان نويتر (ATX – Power) بشيۋە يەكى ھاتىيە دروست كرن كو بگونجيت دگەل ATX Case ھەروەسا گونجاندىنا وى دگەل بۆردى سەرەكىدا. و ل سەر ووزە دەرى پانكە يەك ھاتىيە دانان بۇ كېمكرنا پلەيا گەرمايى. ووزە دەر ئەندامەكى زىندى ئاميرى كۆمپيوتەرى يە كو بگوھۆرىنا تەزوويى كارەبى رادبىت ژ AC بۇ DC دناڧ ئاميرى كۆمپيوتەرى دا و ب وى فولتيا كو دگەل كارى پشكىن دى بگونجيت. ل وىنەيى خوارى بنېرە كو ووزە دەرى نېشا ددەت.



ووزە دەر

گۆھۆرىنا تەزوويى كارەبى ژ AC بۇ DC

ئەم دىيىن كىردارى گۆھۆرىنا تەزوويى كارەبى ژ AC بۇ DC ب ووزە دەرى كورت بكەين ب فى رەنگى:

- ۱- پشتى كو تەزوويى كارەبى دچىتە دناڧ ئاميرى كۆمپيوتەرىدا ووزە دەر ب رزگار بوونى ب نزم بوونا فولت يى رادبىت Sage بلند بوونا Spikes ژ ئەركى كارەبى.
- ۲- رېكخستنا فولت يى ب مەرجهكى كېمتر بىت ژ (۲۴۰) فولت و دگەل ھەمى پشكىن كۆمپيوتەرى بگونجيت.
- ۳- گۆھۆرىنا تەزوويى كارەبى ژ AC بۇ DC.



جۆرۈن كېلىۋ ووزدەرى

كېلىۋ ووزدەرى دەينە گەھاندن دگەل سى بەشان ژ پشكىن كۆمپيوتەرى و ھەر بەشەك ژ فان پشكان كېلەكى تايبەتى ھەيە كو ووزميا كارمبا پېدقى پى ددەت و ئەقەنە:

۱. بۆردى سەرەكى Mother Board .

۲. دوگمەيا كارپېكرنا ئاميرى كۆمپيوتەرى.

۳. كارپېكەر drives .

و چەند جۆرەكىن دى بېن كېلا ھەنە كو ووزمى د گەھىنە پشكىن دى بېن ئاميرى كۆمپيوتەرى:-

۱- كېلىۋ Berg: پېكھاتىيە ژ پارچەيەكا بچويك و پان و دەيتە بكارئىنان بۇ گەھاندنا كارمبايى ژ ووزدەرى بۇ كارپېكەرى ديسكى نرم Floppy Drivers يان ZIP Drivers و ھەر وەسا چەند كارتەكىن فەرمى كو وان پېدقى ب گەلەك ژ دەرخوراكيىن دەرەكى ھەيە و ئەقى كېلى چوار تىل تېدانە.

۲- كېلىۋ Molex: دەيتە بكارئىنان بۇ گەھاندنا كارمبايى ژ ووزدەرى بۇ كارپېكەرى ديسكىن . CD Rom Drives DVD Drives ، Hard Disk

۳- كېلىۋ ATX 20 Pins Connector: كېلىۋ دەرخوراكيى بۆردى دايكە ب كارمبايى و ۲۰ تىلېن كارمبايى تېدانە و دەرخوراكيى سەرەكى يى بۆردى سەرەكى ل سەرە.

بابەتەك بۇ دانوستاندنى



فەكولىنەكى دگەل ھەقاليىن خۇبكە بۇ دان وستاندى ل سەر:
چەوانيا ووزدەرى ب دوگمەيى كارپېكرنا ئاميرى كۆمپيوتەرى.

گرفتاریین ووزەدەرى



گرنگتین گرفتاریین ووزەدەرى ئەفەنە:

- ۱- نزم بوونا دەملدەست ژ ئەركی كاربی Sage یان بلند بوونا دەملدەست Spikes ، و نزم بوون پتر روی ددەت بو هندی دا نامیری تە بشیوویەکی باش و دورست کار بکەت و پیدی ب تەزوویەکا ریکخستی هەیه، چونکو بلند بوون یان نزم بوونا دەملدەست ژ تەزووی کاربی دبیتە ئەگەری ژ کارکەفتنا نامیری تە.
- ۲- نەشیانا ووزەدەرى بو دابینکرنا ووزەیا پیدی بو نامیری دبیتە ئەگەرەك بو بلند بوونا ئەركی وی لسه ووزەدەرى دگەل بورینا دەمی دبیتە ئەگەری ژ کارکەفتنا ووزەدەرى وئەف گرفتاریە دبیتە ئەگەری Restart دووبارە پیکرنا نامیری خو ب خوئی ژ دەمەکی بو دەمەکی دی تر.
- ۳- چەند دیاردەیهك هەنە کو تۆشی كۆمپيوتەرى دبن ئەفە دبیتە نیشانەك بو چەند گرفتاریەکا ژ ووزەدەرى ژ وانا: نەفەمراندنا نامیری كۆمپيوتەرى یان کارنەکرنا پانکی یان دووبارە پیکرنا خو ب خو بەردەوامی Rebooting it Self.

دیارکرنا ووزەدەرى

- چیدبیت نامیری كۆمپيوتەری خو بیخیه کاری و دەملدەست کارنەكەت ل فییری د بیت تۆ یی پشت راست بی ژ چەند بارەکا بەری کو تو بریاری بەدی ل سەر کارکەفتنا ووزەدەرى:-
- ۱- پشتراستبوون ژهاتنا دەری یا کاربی ژ ووزەدەری کاربی بو نامیری تە ، ئەفی چەندی تۆ دشیی تافی بکە ی ب گەهاندنی ب گولۆپەکا کاربی یان هەر نامیرەکی دی یی کاربی، ئەگەر هات و کار نەکر ل وی دەمی گرفتاری ژ هاتنا دەری یا کاربی یە نەك ژ ووزەدەرى یە.
 - ۲- پشتراست بوون ل گەهاندنی دنافبەرا ووزەدەرى دگەل بویدی سەرەکی.
 - ۳- پشتراست بوون ل وی دوکەمیا بیشتا نامیری فە ، د بیت ل سەر Off بیت ل شینا ON .
 - ۴- دبیت تە گوھ ل دەنگەکی بلند بیت شینا ووزەدەرى ژ ئەنجامی خرفەبوونا تووزی و پیسیی ل سەر پانکە، بزافی بکە پاقر بکە، لی ئەگەر ژیدەری وی دەنگی ژ ووزەدەرى بخو بوو نەکو ژ پانکی بوو، د قیت بەیتە گوھورین.
 - ۵- بزاف نەکرن بو چاكرنا ووزەدەرى لدەمی کارکەفتنی دا ، لی دقیت بەیتە گوھورین، ب هەمان شیوہ دگەل شاشەیدا.
 - ۶- ئەو برا فۆلتیا کو د ووزەدەرى دا شیانیین ژ نافیرنا مرۆفی هەنە ژ بەر هندی یی پشتراستبە ژ جووداكرنا تەزوویا کاربی ژ نامیری كۆمپيوتەرى بەری تۆ فەكە ی و کاری ل سەر بکە ی.

پرسیار

- دەست نیشان کرنا ژ کارکەفتنا پشکین بەرجەستەیین نامیری كۆمپيوتەرى بکە و ووزەدەر ئیکە ژ هۆکاران.
- ۱- رۆلی ووزەدەرى چیبی؟ وەکو ئەندامەکی چالاک بو نامیری كۆمپيوتەرى.



قايروسىن نامىرى كۆمپيوتەرى Computer Viruses

قايرۇس پەيۋەكە بەردەوام بىكارھىنەرى كۆمپيوتەرى دىبىزىت، و رامانا فى پەيۋى چىيە دىبىفى زانستى كۆمپيوتەرى دا؟ ئەو لايەننن وەكەھف چنە دناقبەرا قايرۇسى ل بىفى زانستى كۆمپيوتەرى دا و قايرۇس ل بىفى نوژدارىدا.

د فى وانەيىدا دا قايرۇسى كۆمپيوتەرى دى نىاسىن و رىكىن بەلاقبونا وى و ئەوان نىشانەيىن كودەرنىخىت كو ئەف نامىرە تۆشى قايرۇسى بوو يە و رىكىن پاراستنى ژ فى توشبوونى.

چەمكى قايرۇسى نامىرى كۆمپيوتەرى

ئەم دىيىن پىناسەيا قايرۇسى كۆمپيوتەرى بىكەن كو پروگراممەكە يى ھاتىيە دارىژتن ژ لايى چەند كەسان قە ب مەرەما گەھاندنا زىانى ب نامىران و پروگرامان ، و شىاننن ل بەرگرتنا خۇ ياهەى و ژ دايكبوونا خۇ و قەگواستنى دناق پروگراممىن ھەمە جوړ دا ۋەھرووسا دناقبەرا دقەرېن جودا جودا ژ بىردانك و نامادەكرىاندا ، دوور ژ جوداھيىن دناقبەرا جوړېن قايرۇسىن ھەمە جوړدا و ھەمى قايرۇسان ب شىوەكى گشتى بزافا قەگواستنى دناقبەرا پروگراممەكى بو پروگراممەكى دى دەن و بەرگرتنا پرى ل (الشفرة) ل بىردانكىا دووبارە قايرۇس بخۇ كۆپى دكەت بو وى پروگراممى كو دەست ب كاركرنى دكەت ژ لايەكى كاركرنى ژ لايى دى قە قايرۇس بزاف گوھوړىنا پىكەتەيى فايلان و نافىن وان دكەت بى كو سىستەمى كارپىكرنى پى بزانىت.

دابەشكرنا قايرۇسان

۱. قايرۇس دەمى كار دكەن ل گەل دەستپىكا كارپىكرنى

كۆمپيوتەر پىدقى ب چەند رىنمايەكىن ناف خۇيى تايبەت ھەنە ، بو زاننن پىكەتويى كۆمپيوتەرى كو ل ناف فايلاندا ھەيە كو دىژنى فايلى سىستەمى System File كو تىدا چەند پروگراممىن تايبەت ب دەست بكاربوونى ھەيە. و ئەف جوړە قايرۇسان رادىن ب خۇ قەكىشانى بو ناف كەرتى تايبەت ب پروگراممىن بووت (الاقلاع) ل سەر دىسكى Boot Sector و تىكدانا پىكەتەيىن وى، ئەفەژى دىبەتە ئەگەرى پەكخستنى ژ كرىارېن بووتان.

۲. قايرۇسى فايلان

ئەف جوړە ھىرشى دىبەتە سەر سىستەمى كارپىكرنى و ھەر پروگراممەكى دى كو دناق نامىرى كۆمپيوتەرىدا بىت وەكى ھاتىە بجهئىنان MS Office و يارىان و..... ھتد و كار دكەت بو تىكدانا پىكەتەيى فايلان كو ب دوماھى يا وان ب bin , exe , sys,com تىت و ژناف دىبەت.

۳. قايرۇسىن ماکرۇ

ئەف جوړە قايرۇسە تۆشى پروگراممىن جى بە جىكر يىن نقىسىنگەھان دىبىت وەكى مايكرۇسۇفت وورد يان نىكسل، و ژ ھەمى جوړېن قايرۇسان بەلافتە و پتر ھاتىيە بكارئىنان بو كرىارا قەكىشانى بو ناف كۆمپيوتەرى د رىكا جىبەجىكرىان.



۴. ڧايرۇسى چەندىن ڧايل

ئەڧ جۆرە ڧايرۇسە خۇ دادرىژىتەڧە بشېوئى جارا ئىكى، پاشى خۇ دگوهۆرپىت بۇ شېوئى دى بۇ تۇش بوونا چەند ڧايلەكىن دى.

۵. ڧايرۇسىن نەدىاران (الاشباح):-

ئەڧ جۆرە ڧايرۇسە سەردايە كو خۇ ڧەشېرن دناڧ بىردانكا كۆمپيوتەرىدا پاشى ددەمەكىدا دەردكەڧن كو دا خوازا پشكىننا كەرتى كارپىكرنى دكەن پشتى راپورتەكا سەختە دەنىرىت بۇ تۆمارى كو ئەو كەرت تۇشى نەبويىە ب ڧايرۇسى.

۶. ڧايرۇسىن كوشيانا چەند جارەكا خۇ گۆهۆرىنى ھەيە:-

ئەڧان جۆرە ڧايرۇسان شيانا دىنامىكى يا ھەى ل سەر گۆران گوهۆرىن پەرى ژ (كۆدى) بۇ ڧەگوهاستنى ل ڧايلەكى بۇ ڧايلەكا دى بو ھندى داکو ب زحمەت بەيئە دىتن.

چالاکى (۱)

ب ھارىكارى دگەل ھەڧالين خۇ وى چەندى روون بکەڧە كو چ جۆرەك ل ڧايرۇسان پتر مەترسىدارن ل سەر ئامىرى كۆمپيوتەرى.

پروگرامىن ڧايرۇسان

چەند جۇ ژ پروگرامىن ڧايرۇسان ھەنە كو تۇشى كۆمپيوتەران دبن و دبنە ئەگەرى زىانى ل سىستەمى كۆمپيوتەرى ل پشكىن رەڧدا و پشكىن نەرم دا ل ڧىرە دى بەحسى ھەندەكان كەين:-

ا- كرمين كۆمپيوتەرى Worm Program :

ئەڧ پروگرام بخۇ ل بەر دگرىتەڧە و بخۇڧە دگرىت د رىكا تۆرىن ئىنتەرنىتى دا كو تۇشى ھەر ئامىرەكى ببىت، كو ب تۆرى ڧە بەيئە گرىدان و گەشە كۆهۆرىن راوزى دكەت ل ناڧ دا ھەتا وكى ھەمى رووبەرى ڧەگرتنى دگرىت و كار دكەتە سەر خاڧبوونا ئامىرى، لى چ گۆهۆرىن يان لادانەك ل ڧايلان ناكەت، دورست يا ئەڧى جۆرە ڧايرۇسى ئەوە كو بلەز كارتىكرنى ل سەر تۆران نەك ئامىرەى ماله كىم دكەت.

ب- ھەسپى ترواده Trojan Horse :

ئەڧ جۆرە نەشېت خۇ ل بەر بگرىتەڧە دگەل ھېندى پروگرامەكى گەندەلە ل بەرگى پروگرامەكى ناساى خۇ دگوهۆرپىت ب تنى ب ھەلگرتنا ل سەر ئامىرەى رادبىت، ب كۆمكرنا زانىارىان وكى پەيڧا نەيىنى، و ئارمانجا سەرەكى ئەڧى پروگرامىە ھارىكارىا ھاكرز ددەت بۇ دەست ب سەر گرتنى ئامىرى تە ل دوورڧە.



تايپە تەندىن قايرۇسى كۆمپيوتەرى

قايرۇسىن كۆمپيوتەرى چەند خەسلەت و شيانين تايپەت ھەنە كو ھەف پشكن ل گەل تايپەتەندىن شيانين قايرۇسىن ئەندامى .. ل فيریدا باس ل چەند خەسلەتەكا وەكو نمونە دكەين:-

أ- بەلاڧەبوون:

قايرۇسى شيانين بلند ھەنە بو بەلاڧە بوونى ڧە ل ناف ناميرين كۆمپيوتەرى ب چەند ريكا.

ب- شيانين ڧەشارتنى:

قايرۇسان شيانين سەير يين ھەي بو خۇڧەشارتنى وسەردابرتى ب ريكا پەيوەندى ب بەرنامين دى ڧە، ھەروەسا تايپەتەندى بخۇ نەديار كرن و ل نيك و دوو چوون پيپەخشاوہ ، قايرۇس خۇ ب پروگرامەكى ڧى كە چەند كارين خۇش و پيشاندنا تشتين سەير تيدا بن و ل دەست پيكا كارپيكرنى دچنە ناف سيستەميدا و كار دكەت بو تيكدانى، قايرۇسان چەند ريكين ھەين بو خۇ ڧەشارتنى ژ وان خۇبەستن ب بەرناماڧە كو خۇشەويستن ژ لايى بكارھينەرى ڧە و يا ھەي دچيتە دناڧ سيستەمى ڧە ل سەر شيوى ڧايلى ڧەشارتى ب شيوكى كو نەشيت بەيتە ديتن ل ريكا نيشاندانا ڧايلى پروگراماڧە ، ھندەك قايرۇس خۇ د ڧەشيرن ل چەند جيپيت تايپەت وەكو دەمژميرى ناميرى كۆمپيوتەرى و چاڧەرى دبیت ھەتا وەكى دەمى جيپەجى كرنى ، و ھندەك رادبن ب شاردنەڧى ھەمى ئاسەوارىك بتنى دژە قايرۇسان نەشين ببينن و رادبن ب بەرگرتنى خۇ بو بەرنامان ب ھيواشى و بشيوكى نەينى.

ت- شيانين تيكدانى:

ئەڧ جورە دەردكەڧيت ل دەمەكى دى بينين قايرۇسى تەڧينەر دەيتە ھنارتن بو كاركرنى ل ميژوويەكا دياركرى وەكو قايرۇسى تشر نوبل.

بابەتەك بۇ دانوستاندنى



دان و ستاندنەكى بکە دگەل ھەڧالين خۇل سەر ئەڧى بابەتى:-

۱. ئەو ريكين يان نامراز چنە كو ب ريكا پروگراميبن قايرۇسان دەينە ڧەگواستن بو كۆمپيوتەرى كەسى.
۲. ل نيك چوونان دناڧبەرا قايرۇسىن كۆمپيوتەرى و قايرۇسىن ئەندامى ژلايى ريكين توشبونا و تايپە تەندىن ھەر ئيكي ژوان.



چەۋانیا پارستنا ئامىرى كۆمپيوتەرى ژمە ترسىيىن قايرۇسان

- چەند رېك بۇ پاراستنا ئامىرى كۆمپيوتەرى ھەنە ژ مەترسىيا قايرۇسان گرنگىر تىن رېك ئەفەنە:
۱. دانانا بەرنامى دژى قايرۇسان بۇ كۆمپيوتەرى و كارپېكرن بدرېژيا دەمى بكارئىنانا وى، ئەف پروگرام ب گەريانى ل دويف قايرۇسان و ژ ناف دىبەن ئەف كردارە دەيتە كرن حەفتيانە يان رۇژانە ل دەمى كارپېكرنى.
 ۲. نە فەكرنا چ فايلە كو دگەل (E-Mail) دا بيت و يان ھەر پروگرامكى دى وەكى (ماسنجر) و ھەر چەوا بيت ژىدەرى ھەتا وەكى پشكىن بۇ نەھيتەكرن و ب بكارئىنانا بەرنامى دژى قايرۇس ب مەرجەكى ژىدەرى فى نامى نەيى ناسياربيت و بو چوون ھەبن بۇ گەھاندنا فى فايلى ژ بەر كو ھندەك قايرۇس ھەنە كو خو دەنيرن ب ناقى چەند كەسەكىن دى فە ل رېكا نېقىسىنى ناف و نىشانين وان ئەگەر ژىدەر نەيى ناسياربيت ئەفە ژىرن و فەنەكرنا وى باشترە؟
 ۳. دويفچوونا دەنگ و باسین قايرۇسان ل رېكا دەنگ و باسین تەكنولۇجى يان رۇژانما و دەنگ و باس ب نامانجا دابىنكرنا يەدەكە پېدقى يىت كو نەكەفەنە ناف تۇرا قايرۇسى نوى فە.
 ۴. جەخت بوون ل سەر ژىدەرى ھەر پروگرامەكى كو رابيت ب ئىنانە خارى ل رېكا ئىنتەرنىتى فە و پشكىنى ب بەرنامى دژى قايرۇس كو ب كارى رادىبىت بەرى ئىنانە خواری بۇ ئامىرى تە.
 ۵. دروست ھەلگرتنا ئامىرى خو ل بكارئىنانا دىسكىن نەرم Floppy Driver.
 ۶. گرنگى ب نوكرنا بەرنامى دژى قايرۇسان ب شىوۋىيەكى ناف ب ناف ل رېكا كومپانیا بەرھەم ھىنەرى يان ل ئىنتەرنىتىفە بۇ وى چەندى نويتىر زانىارى ب دەست بکەفن دەربارەى نىشانين تايبەت ب قايرۇسىن نوى و رېكىن پاراستنى بۇ وان.
 ۷. بكارئىنانا بەرنامى دژى قايرۇسان، پشكىنا ھەر فايلەكى يان پروگرامەكى نوى كو دگەھيتە تە ب رېكا E-Mail و يان ئىنتەرنىتى يان ب رېكا Floppy و رېك نەدان ب كارپېكرنا چ فايلەكى يان پروگرامكى كو ژىدەرى وى نەيى زانرابىت پشكىنا پېشىنە Scan Disk.
 ۸. ھوشياربە ل كارپېنەكرنا كۆمپيوتەرى يان دووبارە كارپېكرنا ل دەمى كو فلوى ل جھى خو يى تايبەت داىە چونكو قايرۇسان ل ناف فلوى دا خو فەشارتىنە ھەتا وەكى دەلىقەكا دى بۇ دەست دكەفیت ل دەمى كارپېكرنا كۆمپيوتەرى دا.
 ۹. ھەلگرتنا بەرنامەيان ب رېكا سايىتىن باۋەرپېكرى.

چالاکى (۲)

بەرنامى دژى قايرۇسان بكاربىنە پاشى وان رېك و جھان بگرە بۇ فەدیتنا قايرۇسان و چەۋانیا ژىبرنا وان.



گرنگترین پروگرامیڭ دژی قایرۇسان

۱. بەرنامى دژی قایرۇس McAfee Virus Scan

ئەف پروگرام شیانین ھاتنە خوار كیتمە ژ بەرنامیڭ دى بتنى چەند ھەلبۇاردنیڭ سەرەمكى ھەنە وەمكى نامادەكرنا ديسكەكى يەدەك بەل شیانین بەرنامى دەرکەفیت ئیکسەر دگەل کارپیکر و ھەروەسا شیانین کردارا ژیرنا بەلەزى فایلان ھەیه دگەل چوونا ناف، ھەروەسا شیانین پشکیننا پروگرامیڭ ھاتینە خواری ل تۆرى E-Mail, Internet Download دا ھەنە و شیانین ژیرنا پەرپەرى (الشفرة) Active X یان پەرلەى Java ھەنە، ئەفە تاییبەتمەندیەکا گرنگە چەنکو ئەف پەرلەنە زۆر یین ترسانکن ل سەر پیکھاتی کۆمپيوتەرى ب تمامی وەمكى جۆرین دى ییت قایرۇسا و ھەروەسا شیانین دەرئینانا ھەرمانى نەھیشتنا چوونە ناف سایتى زیان بەخشە ھەنە ، گرفتا سەرەمكى یا ئەفان جۆرا ئەوہ کو نەشیت خۆ نوى بکەت د گەل فى دا نامەیهک دەرکەفیت دەنگ و باسین نوى کرنا خوی رادگەھینیت ھەروەسا پروگرامى توانین دیتنەفا زۆرا قایرۇسان ھەیه.

۲. بەرنامى دژی قایرۇس Symantec Norton Antivirus 2000

کردارا دامەزراندنا بەرنامیڭ داریژتى ب لیھاتووویەكى بلند فە بۇ ھاریکاریا دان ب کارھینەرى بۇ دابینکرنا پاراستنەکا باش د گەل کارپیکرنا پروگراما بۇ جارا ئیکى و ئەف کارپیکرنە ب ئوتوماتیکى دەیتە ئەنجام دان د گەل نوى کرنا ل پەرتوووکھانى پیناسەکرنا قایرۇسان و پروگرامان رادبن ب کریارا ژیرنا ئوتوماتیکى بۇ دابینکرنا پروگرامى E-Mail بەرى ژیرنا نافەرۇکا نامان ھەروەسا ديسكەكى يەدەك ئوتوماتیکى دى دوست بیت و (کۆپى) یەك ژ پروگرامیڭ ژیرنا قایرۇسان تیدایە و پشتى ریکا رى ھەندانا بەلەز بۇ نامیری، و ئەفەژى رادبیت ب پشکیننا سیستەمى ب تمامەتى و ئوتوماتیکى لقیرە ئایکونەك دى دەرکەفیت و تە ناگاداردکەت کو کردارا ھاتنە خواری ژیرنى دوماھى پى دەیت و بەرنامى زانیاریڭ گشتى ل سەر قایرۇسان و چەند ناگەھدارى تیدانە بۇ نمونە ، ناگەھداریا ب کارھینەرى دى کەت بۇ وی چەندى ئەگەر دەمى چوونە ناف بنکەى زانیاریڭ تپەر کردبوو پتر ژ ھەیفەكى داخووزا نوپکرنى دى ژ تە کەت و کردارا نوى کرنى د بیت بتنى دەست داگرتن دوو جارا ل سەر نامى بۇ کارپیکرنا بەرنامى Live Update.

رپزا ئاشکرا بوونا قایرۇسان دگەھیتە (۹۵%) و پروگرام ب باشتین پروگرام دژی قایرۇسى ل جیھاندا دەیتە دانان چنکو بکارئینانا وی یا ساناھییە و شیانین نوى کرنى یا ھەى و ھەروەسا شیانین بلند ھەنە بۇ ئاشکراکرنا قایرۇسان.



چالاقى (۲)

ب ھارېكاريا گروپى خۇبگەرى دناق بەرپەرىن ئىنتەرنېتى يان ھەر ژىدەرەكى دى ول دىف پىرۇگراممىن دژى قايرۇس ژبلى ئەوا دوانەيىدا بەحس ئى ھاتە كرن .

پىرسىيار



- ۱- مەرەم چىيە ژ: قايرۇسان ، دژە قايرۇس؟
- ۲- ئەورېك چنە ئەوېن دەيىنە بەر بۇ پاراستنا ئامېرى كۆمپيوتەرى ل مەترسىيا قايرۇسا؟

بايوس چييه؟

BIOS

پەيشا بايوس ل چوار پەيشين ئىنگىلىزى پىك دەيت Basic Input Output System ھەمى ئاميرين كۆمپيوتەرى بايوس تيدانە كو ئەفە جىگىر بووينە ل رىكا Chip ل سەر سيستەمى بوردى سەرەكى Mother board كو چ ئاميرين كۆمپيوتەرى ب بى بايوسى كار ناكەن و بى بايوس ويندۆز نەشيت فەگرتنا (خەزنا) زانىاريان بكتە و بزفرينتەفە.

كارى بايوس چييه؟

ئەم دىين بشيوەكى گشتى كارى بايوس ب ريز و ب ئىك گەشتنا ھەمى پارچين ھاردويرى دگەل بكارھينەرى كۆمپيوتەرى كو ل دەستپىكا كارپىكرنا كو دەست پى دكتە ب پشكىنى خويى Power on self test پارچين كۆمپيوتەرى ھەمى ... Rum , Cpu , Avg و ئەگەر ھات و گرفتەك ديتەفە، ئەو جۆرى تە ئاگەھدار دكتەفە زۆر جار بشيوەى دەنگى beep code و جۆرى دى دەنگى يى جياوازە ژ گرفتەكى بۆ گرفتەكا دى يان ژ كۆمپيوتەرى بۆ كۆمپيوتەرىكى دى يا جياوازە يان دى كۆمپيوتەرى فەمرينيت و يان زۆر جار ب نامەكى ئاگاداريا تە دكتە.

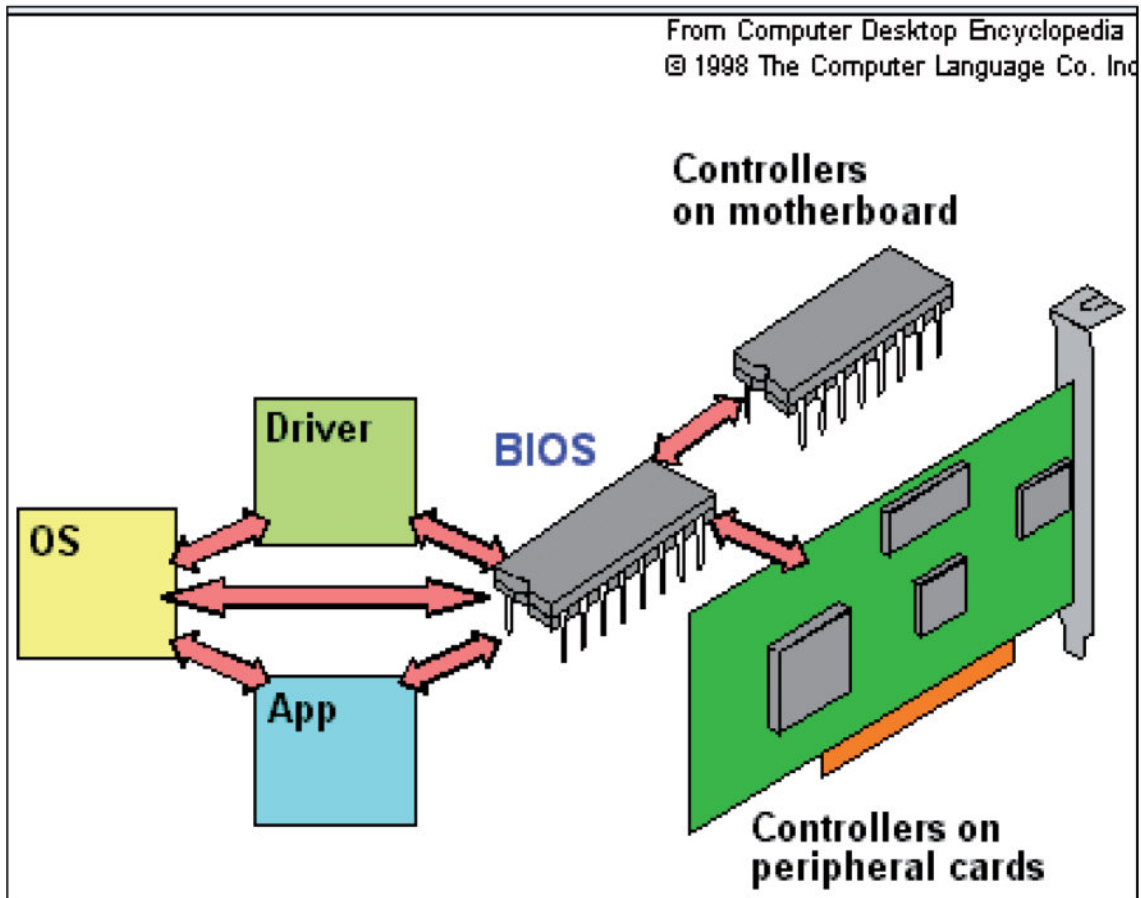



چەوانيا چوونا دناڧ بايۇسيدا

ل دەست پىكا كار پى كرنا كۆمپيوتەرا تە و ل چركا ئىكى يا كارپىكرنا ئامىرى كۆمپيوتەرا تە كود شىت ب شىوہيەكى بلەز رىكا Delete يان F10 ، F12 كلىكى ل سەر كىبۇردا خو و رووكارى بايۇس ب قى شىوہى دەيتە دىتن وەكو ل وئنهيدا نىشان ددەت و ب شىوہيەكى كو ھندەك زانىاريان ل سەر كۆمپيوتەرا تە نىشان ددەت رووكارى بايۇسى ل ويندۇزەكى بو ويندۇزەكى دى دەيتە گوھۇرىن ب وان كومپانيان گریددەت كۆ بايۇس يان بۇردى سەرەكى Mother board دەيتە وان دروست كرىيە كو ژ فان بەشىن خارى پىك دەيتە.

PhoenixBIOS Setup Utility							
Main	Advanced	Security	Power	Boot	Exit		
1 System Time: [13:16:04] 2 System Date: [12/03/2001] 3 Legacy Diskette A: [1.44/1.25 MB 3½"] 4 Legacy Diskette B: [Disabled] 5 Primary Master [4295MB] 6 Primary Slave [None] 7 Secondary Master [CD-ROM] 8 Secondary Slave [None] System Memory: 640 KB Extended Memory: 163839 KB Boot-time Diagnostic Screen: [Enabled]				Item Specific Help <Tab>, <Shift-Tab>, or <Enter> selects field.			
F1	Help	↑↓	Select Item	-/+	Change Values	F9	Setup Defaults
Esc	Exit	<	Select Menu	Enter	Select ► Sub-Menu	F10	Save and Exit

- Main . ۱
- Advanced . ۲
- Security . ۳
- Power . ۴
- Boot . ۵
- Exit . ۶



ھەر ئىك زفان بەشىن خوارى كارى تايبەت ھەيە ۋەكى دەم و بەروار و دانانا پەيھا نھىنى بۆ
كومپيوتهرا تە و كومەكا زنياريين دى كود شىت ب كليك كرنى ل ھەر ئىك زفان بەشىن سەرى
قە د كەين بۆ مە دەر كەفیت كۆ بەشى پىنجى (Boot) ە يا گرنگە و پەيوەندى ب فۆرمات كرنى
قە ھەيە كۆ ۋى فەرمانى بگوھۆرىن ب CD يان DVD كۆ دناف درايشى كومپيوتهرى تە دا دى
بخوينتەقە ئەوژى ب رىكا + و - پاشى دى ل سەر F10 كليككەين.

بۆكسەك دى دەرکەفیت ب فى شىۋەى Save changes and exit setup? ئانكو ئەرى ئەو
گۆرانكارىن تە د ناف بايوسيدا كرىن دى قەگرى (خەزن) بەكەت ل قىرى Yes ديار دكەين ئەف
كارە مەرج نینە ھەمى دەما ئەنجام بدەين باراپتر دەمى ئەم ئەفان گوھۆرانكارىان دكەين كۆ ئەف
CD يان DVD نەخىنیتەقە پاشى دى دەست ب فۆرمات كرنى كەين.

پرسیار



مەرەم چىيە ز:

۱- بايوس؟

۲- بەحسى چەوانيا چوونە دناف بايوسيدا بکە؟



فۆرمات

ئەم ھەمى دزانين دوو جۆره ئارىشه ھەنە د كۆمپيوتەريدا ئىك ژ وان ئارىشان دىيژنى ئارىشا (ھاردویر) ى ئانكو تىكچوونا پارچەكا كۆمپيوتەرا تە وەكو تىكچوونا رامى يان پروسيسەرى يان ئارىشەكا دى كو دىيژنى ئارىشا (سۆفت ویر) ى ئانكو تىكچوونا بەرنامىن كۆمپيوتەرى وەكو تىكچوونا ويندۆز كو ئەفەزى زۆر جار ان ب رىكا فۆرمات كرنى دەيتە چارەسەر كرن.

شيوازىن فۆرمات كرنى دىيژنى ژ ويندۆزەكى بو ويندۆزەكى دى ئانكو فۆرمات كرن ويندۆزى XP جودايە ژ ويندۆزى فيستا Vista و ژ ويندۆزى ھەفت (7) لى ئەفا نوکە يا بەربەلاف ويندۆزى XP و ويندۆزى ھەفت (7) و لدەف مە ھەمیان ئاشكرايە كو زانستا كۆمپيوتەرى رۆژ ل دويش رۆژى د گۆرانكارىي دايە ئانكو ل چەند سالىن دا ھاتيدا گۆرانكارى و ويندۆزى دى نوى كەين.

فۆرمات كرن كۆمپيوتەرى ب ويندۆزى xp



پىنگاشىن فۆرمات كرنى؟

- Cd يان DVD ويندۆزى XP دناف درايقى كۆمپيوتەرى خۇ دابنە.
- كۆمپيوتەرى خۇ Restart بکە.
- press any key to boot from CD ئانكو دەستى خۇ دابنە ل سەر ئىك ژ كليلان ل سەر كىبۆردى خۇ.

پاشى بۆكسەك دى ھىتە دەر بقى شيوەى كو ژ سى بەشا پىك دەيت:

- ۱- بۇ دانانا ويندۆزى يان كو ويندۆزى XP ئىنتەرى لى بدە.
- ۲- يان كليك بکە ل سەر كليلان R ل سەر كىبۆردى بتنى دورست كرن ويندۆزى چ ژىنابەى.
- ۳- كليك بکە ل سەر F3 دەرکەفتنە ژ پرۆگرامى.



پاشى بۆكسەكا دى دى دەرگە قىت ب فى شىۋەى: كلىك يان Entter بگە Continue.

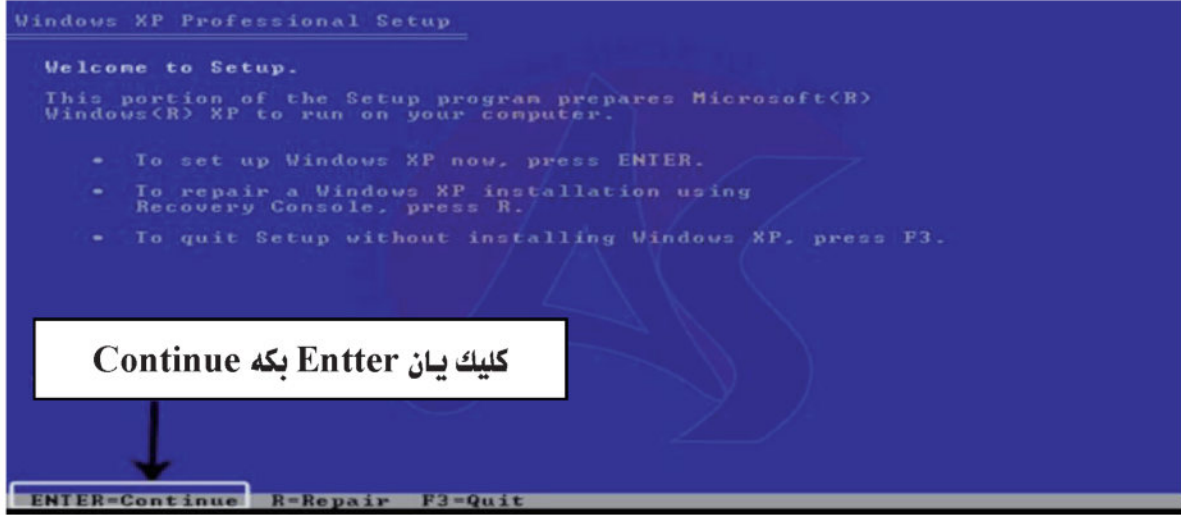

دى كلىك كەى ل سەر F8

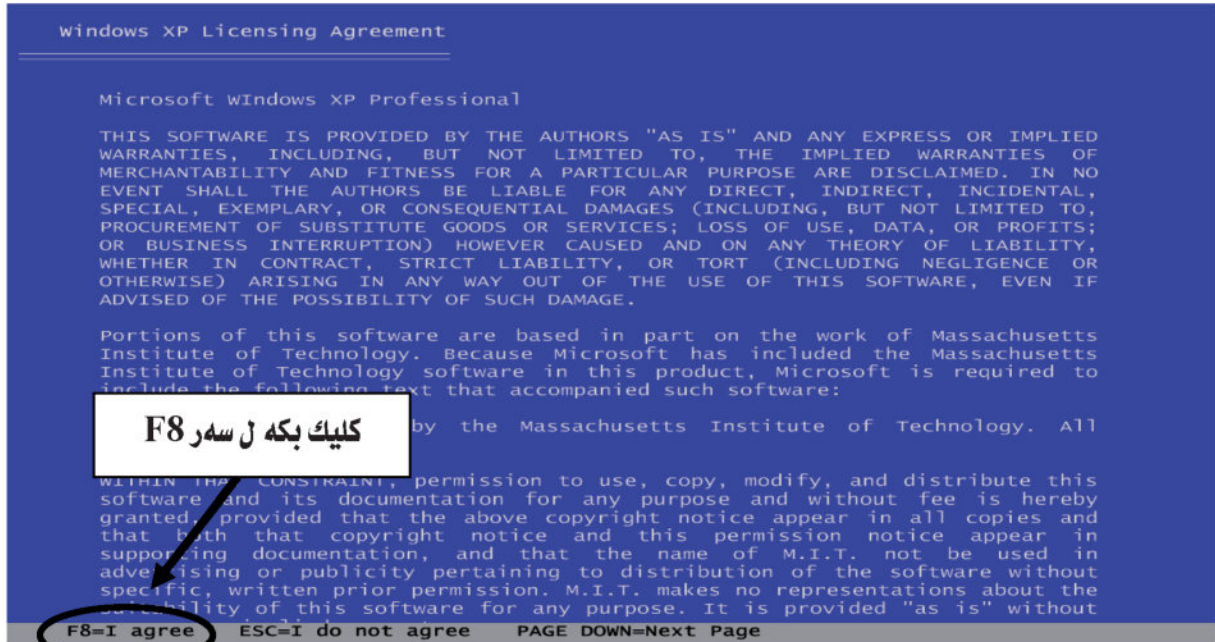



بۆكسەكا دى دى دەرگەفیت ب فى شیوهى:



كو نه قه ژى ژسى پشكان پیک هاتیه :

- ا- ل فیړی نهگەر ته بقیته ئیکسەر ویندوؤزی بینیه خورای ئینتەر بکه
- ب- نهگەر ته بقیته هاردی دابهش بکهى كو دبیژنی پارتشن Partition نانو هاردی دى دابهش کهین بو چهند پشکان، نهقی کلک بکه ل سەر C لدویف قهبارا هاردی، دشیان دایه كو بهیته دابهش کرن بو چهند Partition بو نمونه نهگەر هارد 40 GB بوو نهقه دشیاندايه كو بهیته دابهش کرن بو دوو Partition یان سی یا چوار و باشتره ل دوو Partition کیتر نه بیت چنکو زور جارن ل دهمی فورماتکرنی ههمی داتایین زانیارییان دناف C دى هیته ژیرن بهلی (پارتشن) ی دووی (D) زور جارن نا هیته ژیرن.
- ج- و نهگەر ته فیا داتایان ژیبیهی ل ناف هاریددا هینگی ل سەر D کلک بکه ل سەر کیبوردی خو بو ژیرنی و نهگەر کلک کرن ل سەر C هاته کرن نهقه بۆكسهكا دى دى دەرگهفیت كو تو لقیره دى دست ب دابهشکرنی کهى Partition هاردی بقى شیوهى:

- وه نهگەر ویستت داتاكان بسریته وه نه ناو هاردهکه نهوا کلک بکه له سەر D له سەر کیبورد هکته بو سرینه وه وه نهگەر کلکمان کرد له سەر C نهوا بۆكسیکی تر نیشان دهدات که تو لیردا دست دهکیت به دابهشکردنی Partition هاردهکه بهم شیوهیه



ل قىرى قەبارا ھاردى دى نھىسى ودى ھىتە دابەشكرن ب يەكەيا MB ھىتە نھىسىن ئانكو



ئىك GB يەكسانە ب (۱۰۲۴) MB دەھىتە نھىسىن ئانكو ب يەكەيا GB ناھىتە نھىسىن ب يەكەيا MB دەھىتە نھىسىن ئانكو ل قىرى دى دەست ب دابەشكرنا ھاردى كەى بۇ نھونە ئەگەر ھاردى مە 40 GB بوو ئەقە C Partition دى نھىسىن ۲۰۰۰۰ MB يان زىدەتر بقى شىوہى دى شىين دابەش بكەين و پارتىشنى D دى شىين ئەوى ژى ۱۰۰۰۰ MB و پارتىشنى C ب ھەمان شىوہ پىشتى دابشكرنا ھاردى تە بۆكسەكا دى دى بۇ مە ديار بىت.

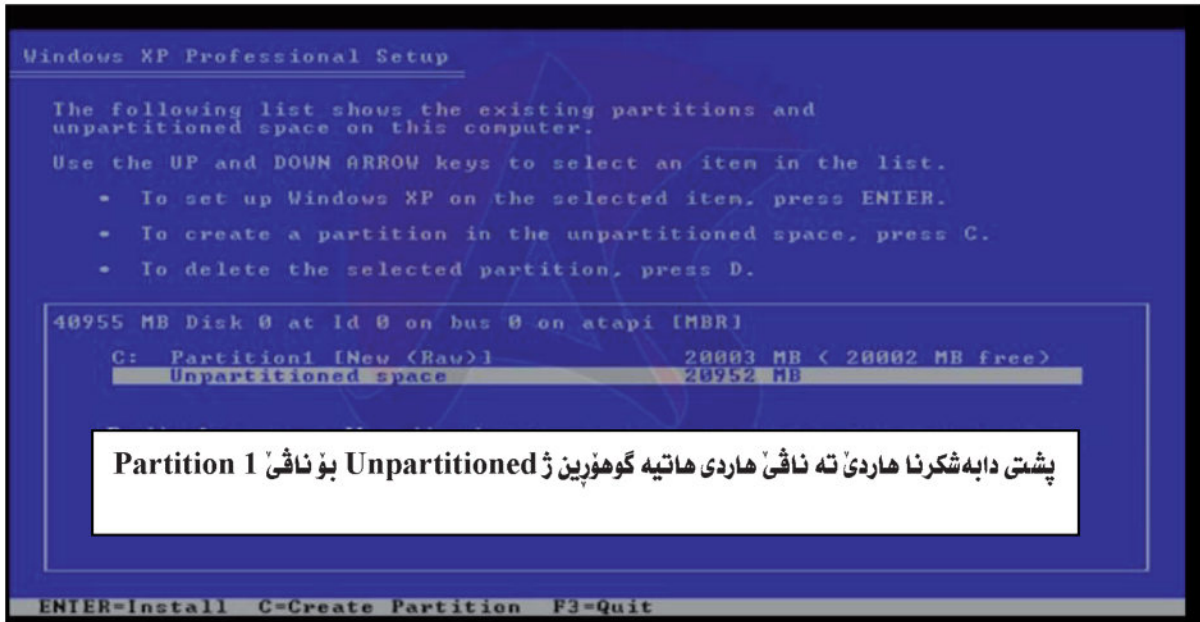



دەردكەفیت دى Enter كەين كۆمپيوتهرا تە دى دەست ب كۆپى كرنا فایلان كەت.

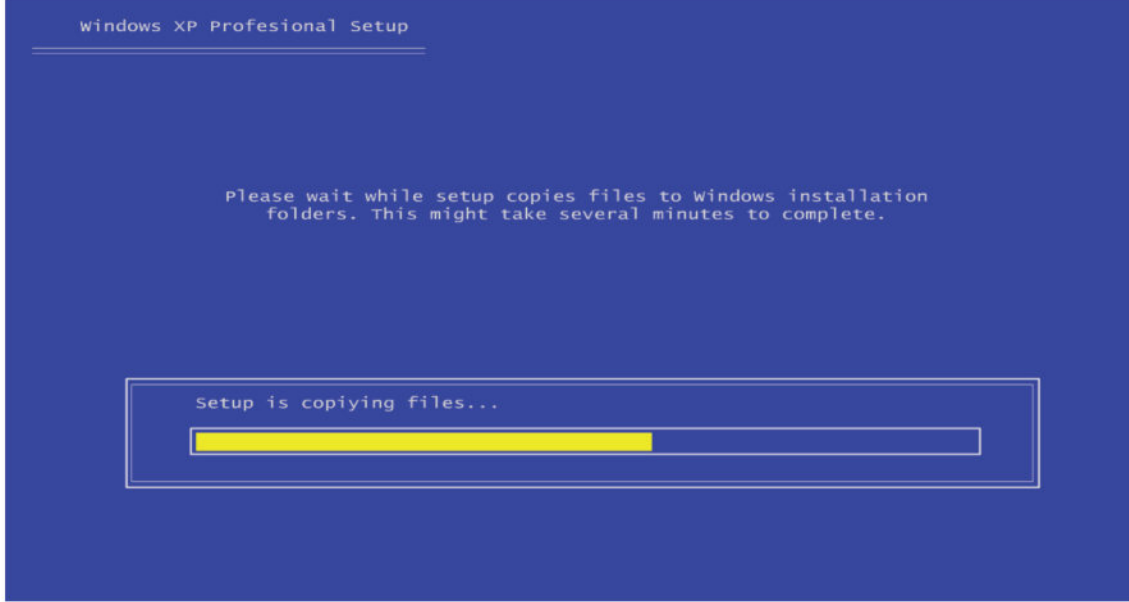

پشتى كۆپى كرنى بۆكسەكا دى دى بۆ مە دەركەفیت وهكى د وینەیدا دیار كەفتییه ل فییره دا پشتى كۆپى كرنى بادەكان كۆمپيوتهر بخۆ دى Restart كەت.

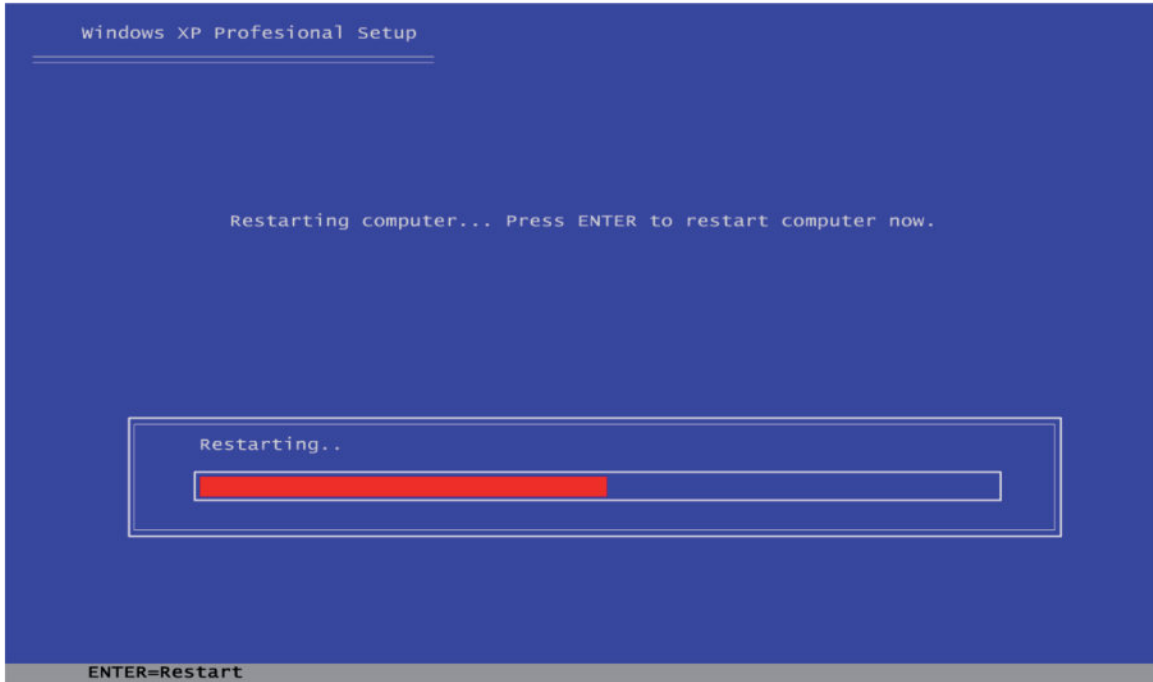



بۆكسەكا دى بۇ مە دەرگەفیت ئەف كریاره ماوی ۳۰ – ۳۹ خولهكا فەدكیشیت، پهنجهریهكا دى دى بۇ مە دەرگەفیت كو تو دشیی د قیریدا زمانی عەرهبی بۇ زیدە بكهی ئەفەژی ب كلیكرن ل



سەر Customze دكهین بۆكسەكا دى دى بۇ مە دەرگەفیت لقیره، دى كلیكى ل سەر Languages كهین پاشی دى كلیكا چوار گۆشهیا خواری كهین پاشی OK دكهین زمانی ئەوی وولاتی كو مهپی مهبهست دى دیار كهین بۇ نموونه دى كلیكى ل سەر Iraq كهین پاشی دى OK كهین.

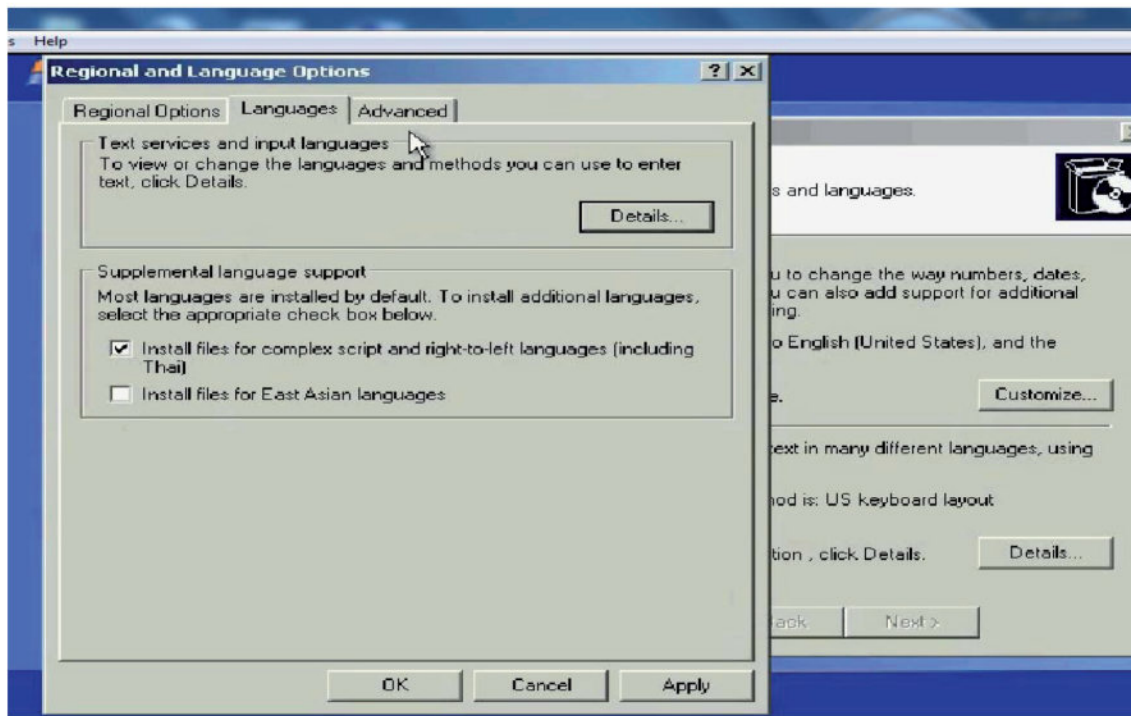



بۆكسەكا دى دى بۆ مە دەرگەفیت دى كلیكى ل Next كهین و دى پهنجهریهكا دى بۆ مە دەرگەفیت دشیان دایه نافی خو یان هەر نافهكى دى بنقیسی.

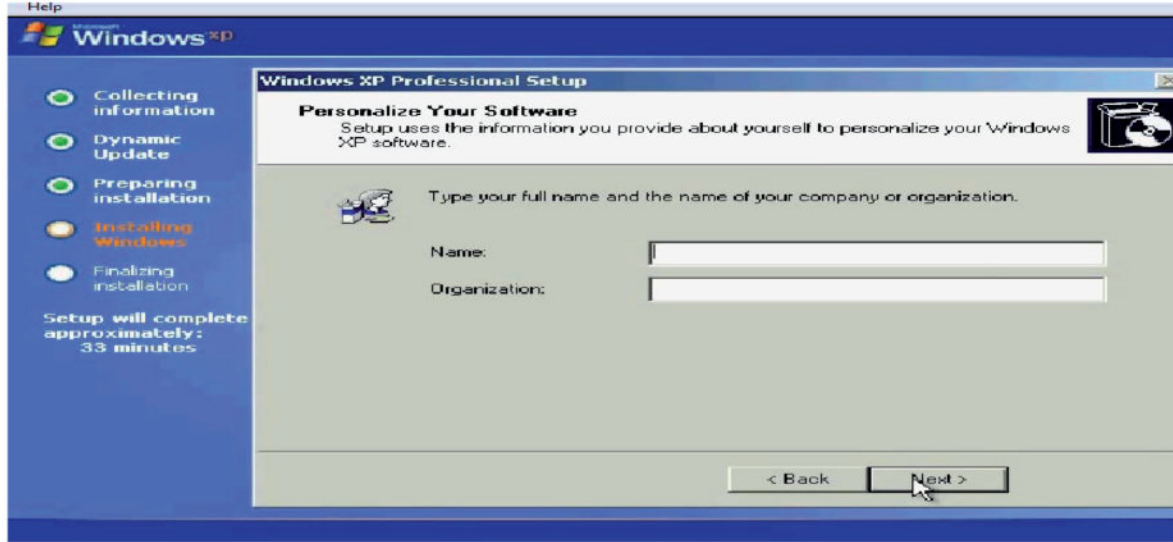

پاشی كلیكى ل Next بکه دى بۆكسەكا دى بۆ مە دەرگەفیت. ژمارا Key ویندوزى دى نقیسین کو د پینچ بوشایاندا بیت، پاشی دى كلیكى ل سەر Next كهین بۆكسەكا دى دى بۆ مە دەرگەفیت و دى كلیكى ل سەر Next كهین پاشی د چافهریهكا كیمدا دى بۆكسەكا دى بۆ مە دەرگەفیت.

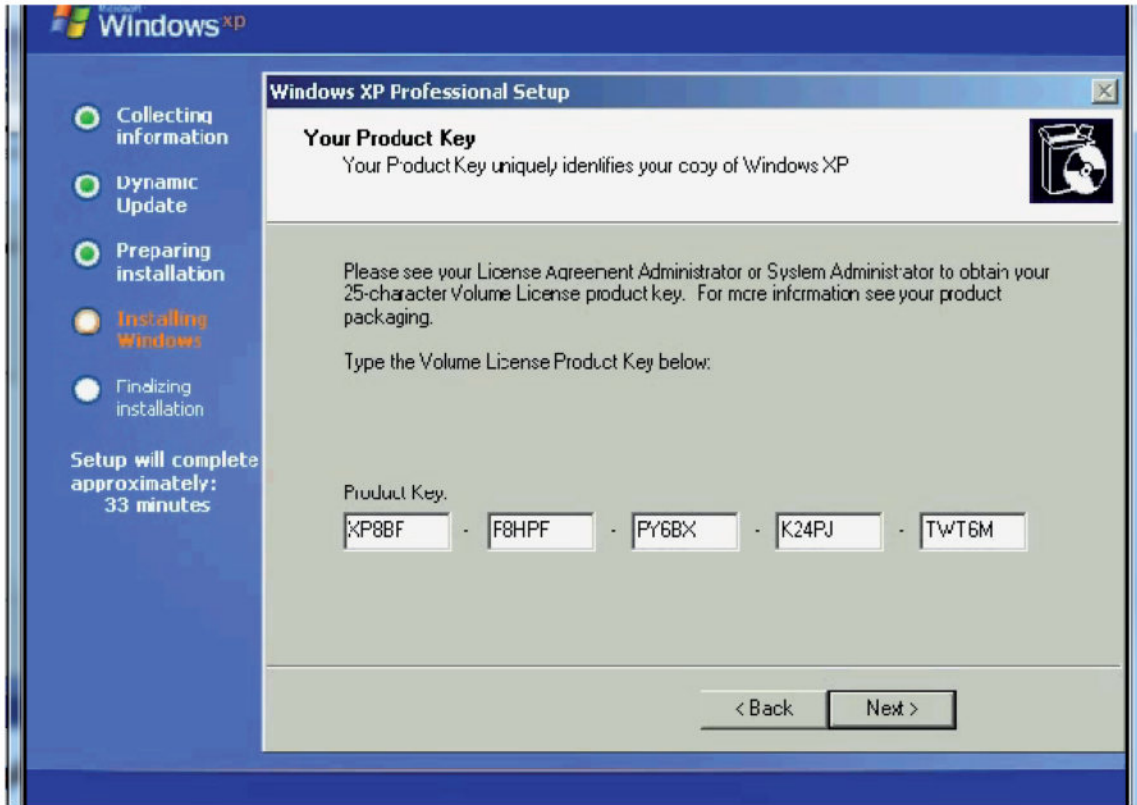



دشيان دايه لڧيره پهيڤا نهيني بۆ كۆمپيوتەرا خۆ دا بنين يان دشياندايه پهيڤا نهيني دانه نين
پاشى كليك بكه ل سهر Next .

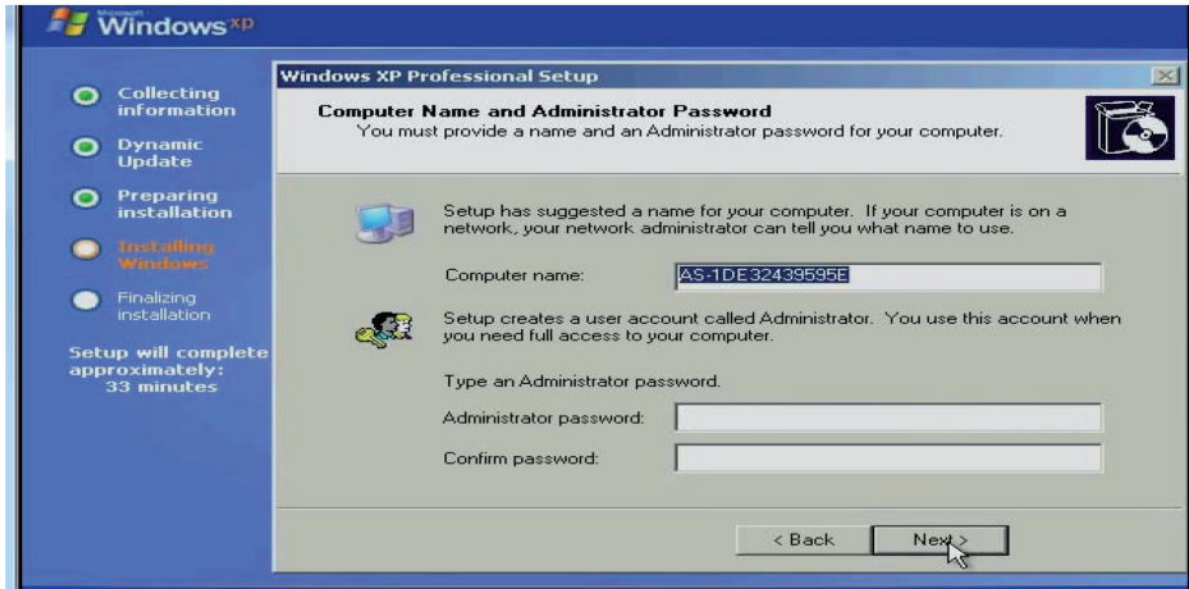

لڧيره دى پهنجرهيهكا دى بۆ مه دهركهڧيت دشياندايه دهم و بهروارى نهوى وولاتى كو مه پى
مهبهست ديار كهين.





پشتى د چافه رېيەكا كېمدا ويندۆزى XP دى ل سەر كۆمپيوتەرا تە دەرگەفیت بۆكسەكا دى بۆ مە ديار دبیت كو دوو هەلبژاردن تیدانە هەلبژارتنا ئىكى نوپكرنى دكەت ب رېكا تۇرا ئینتەرنېتى و هەلبژارتنا دووی پیدفی ب نوپكرنى ناكەت و باشترە كلیك بكەین ل سەر not right now .

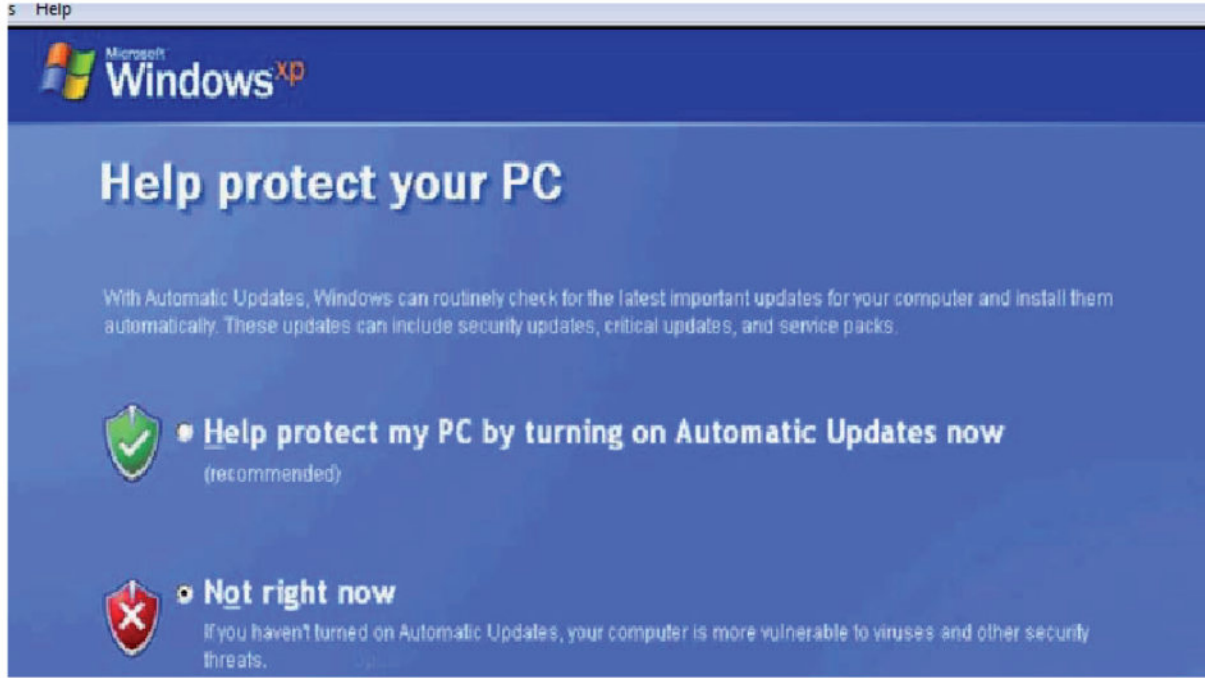

لدویف دا Next كلیك دكەین بۆكسەكا دى بەرچاف دبیت كو دشیاندایه نافى بكارهینەرى كۆمپيوتەرى بنقیسین و لدویفدا Next كلیك دكەین بۆكسەكا دى بەرچاف دبیت كو بخیرھاتنى دكەت و فورمات بدوماهیک دەیت و ويندۆز دەیتە باركرن.

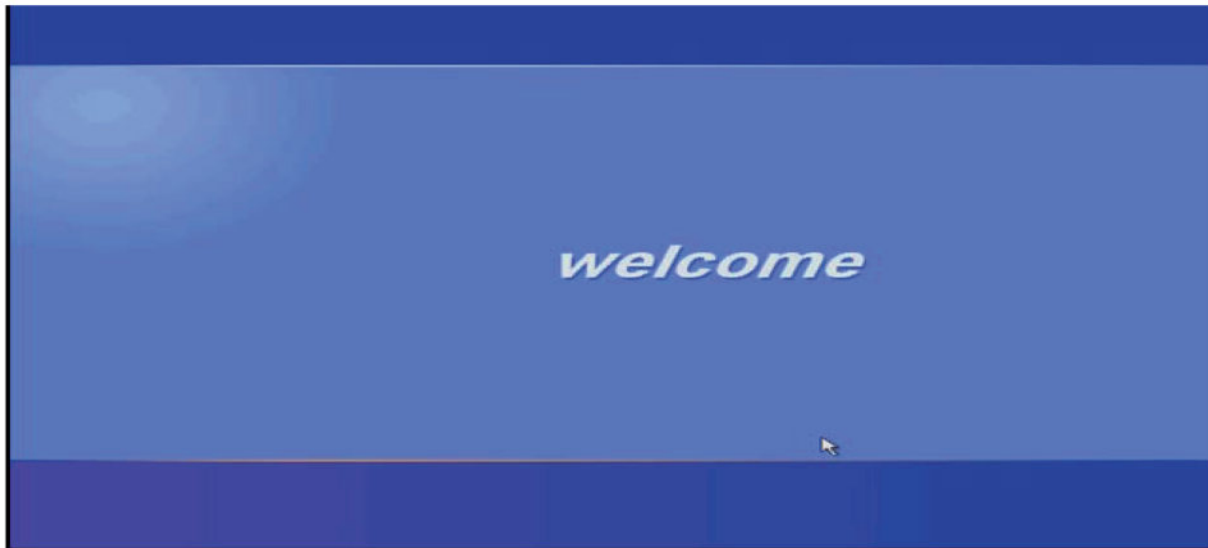



چەوانيا فۇرماتكرن و دانانا ويندۆزى قىستا (Vista)

بەرى كۆ دەست ب چەوانيا دانانا ويندۆزى قىستا بكەين پىدقئيه كومهكا زانياريان هەنە كۆ زۆر گرنگ تو بزانى دەربارى كۆمپيوتەرا خۆ و هەر وەسا دانان يا فۇرماتكرنا ويندۆزى قىستا زۆر نىزىكە ل ويندۆزى حەفت (7) كۆ نوكة يا بەربەلاقە.

• ئەف پىزانىنە كىزكن؟ سەبارەت ب كۆمپيوتەرى كۆ پىدقئيه تو بزانى پىش فۇرماتكرنى:

۱. پىدقئيه پرۆسىسەرا تە CPU ژ 2 GH كىمتر نەبىت و ئەگەر زىدەتر بىت باشترە.
۲. رام RAM ژ 1 GB كىمتر نەبىت.
۳. كارتا شاشەى 128MB كىمتر نەبىت.
۴. هاردى كۆمپيوتەرا تە ل 40GB كىمتر نەبىت.

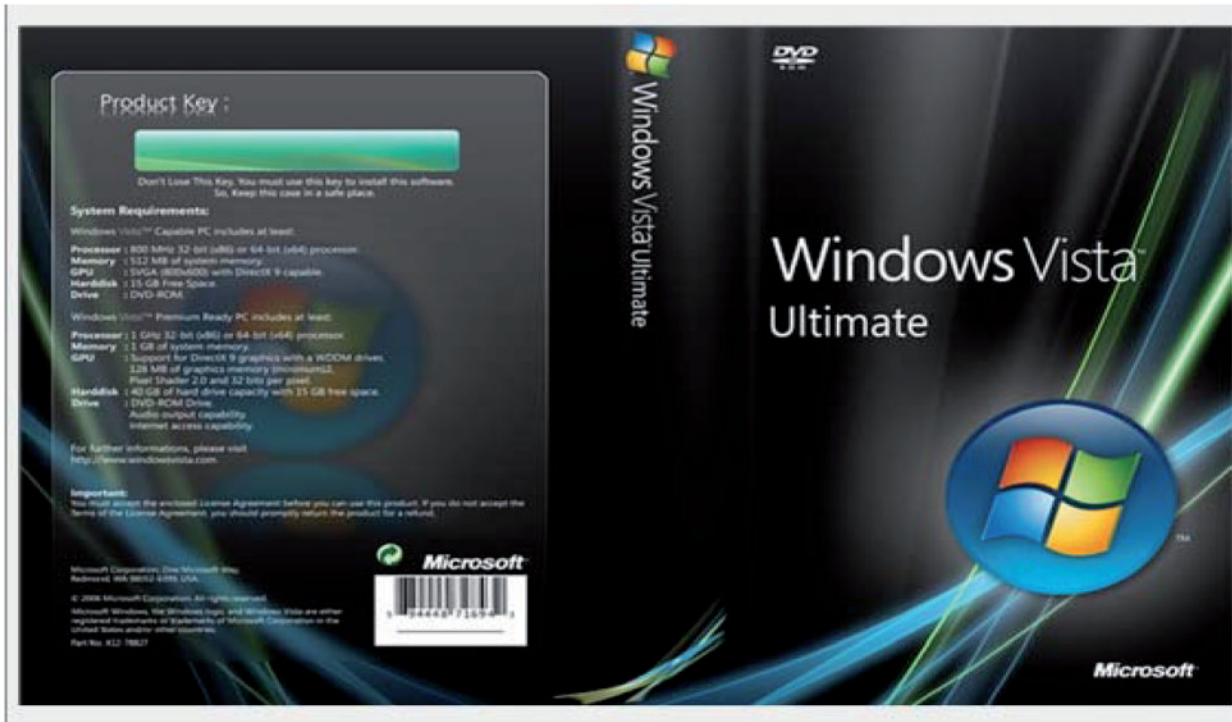

بشى شىۋەى فۇرماتا كۆمپيوتەرا خۆ دى كەى:

ل دەست پىكى كۆپى يەك ل ويندۆزى قىستا ل ناف درايقى DVD دى كەينە ناف كۆمپيوتەرا خۆ و پاشى Restart دى ب كۆمپيوتەرى تە كەين.



پاشى بقى شېۋەيى خوارى وىندۆز دى دەرگەفېت.

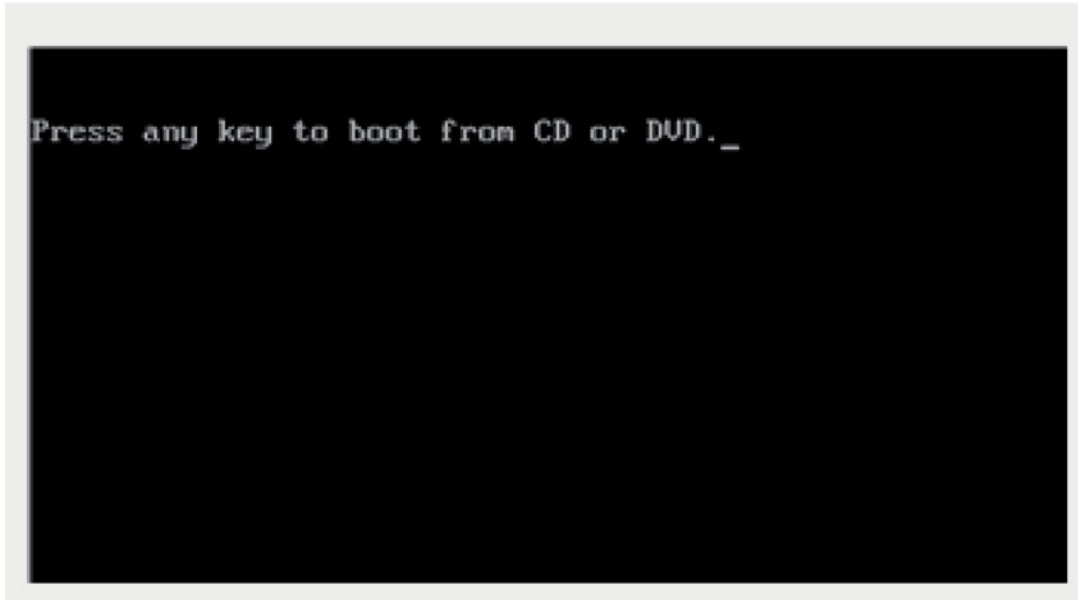

پىشتى دەستى خو دابنى ل سەر ئىك ژ وان كلىلان يىن ل سەر كىببۆردى پاشى دى دەست پى كەت
ب دانانا وىندۆز دەكى ل وىنەى دا ھاتىە نىشادان.

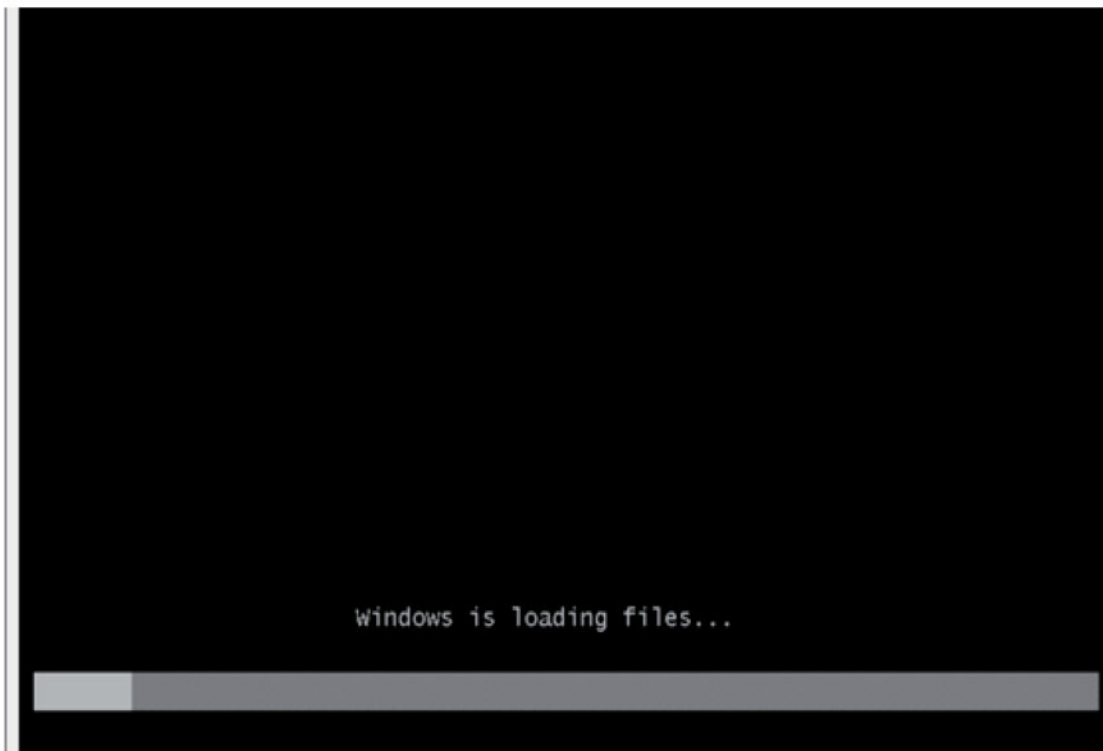



پاشى دى دەست ب دانانا ويندۆزى كهى پاشى دهيتە گوھۆپىن بى شىوھى خواری.



لشیره دەست پى دكەت ب دانانى بۆكسەيهكى كو دهيتە بهرچاف بى شىوئ خواری زمانى



ويندۆزى ديار دكهى ل بوشايا ئىكى زمانى English دى جىگىر كهين ل بوشايا دووى دەم و درافى وى وولاتى كو ته پى مەبهسته دى دياركهين بۆ نموونه ئەز وولاتى عىراق ديار كه م ل بوشايى سى يى دا keyboard input method دىشيين زمانى (ادخال) ديار بكهين بۆ نموونه (Arab) دى ديار كهين پاشى دى كلىكى ل سەر Next دەين.



بۆكسەكا دى دەيتە نيشادان وهكى ل ويئەنى دا ديار كرىه دى كليك كهين لسەر Install now پاشى ويندۆزى دى دەست ب هندەك كراداين دانانى كهت دى داخوازى ژ ته كهت دەمهكى چافهري بكهى.

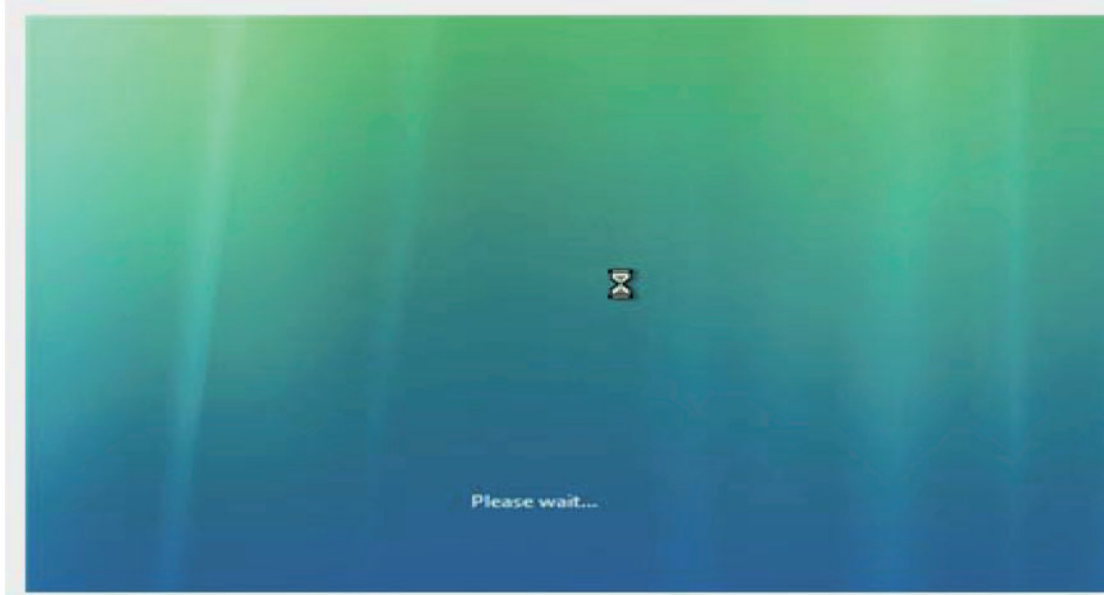

پاشى بۆكسەكا دى نيشان دەست لفيره كليك بكه ل چوارگوشا خوارى ئانكو نيشانا ناف چوار گوشى لابده پاشى كليك بكه ل سەر Next .

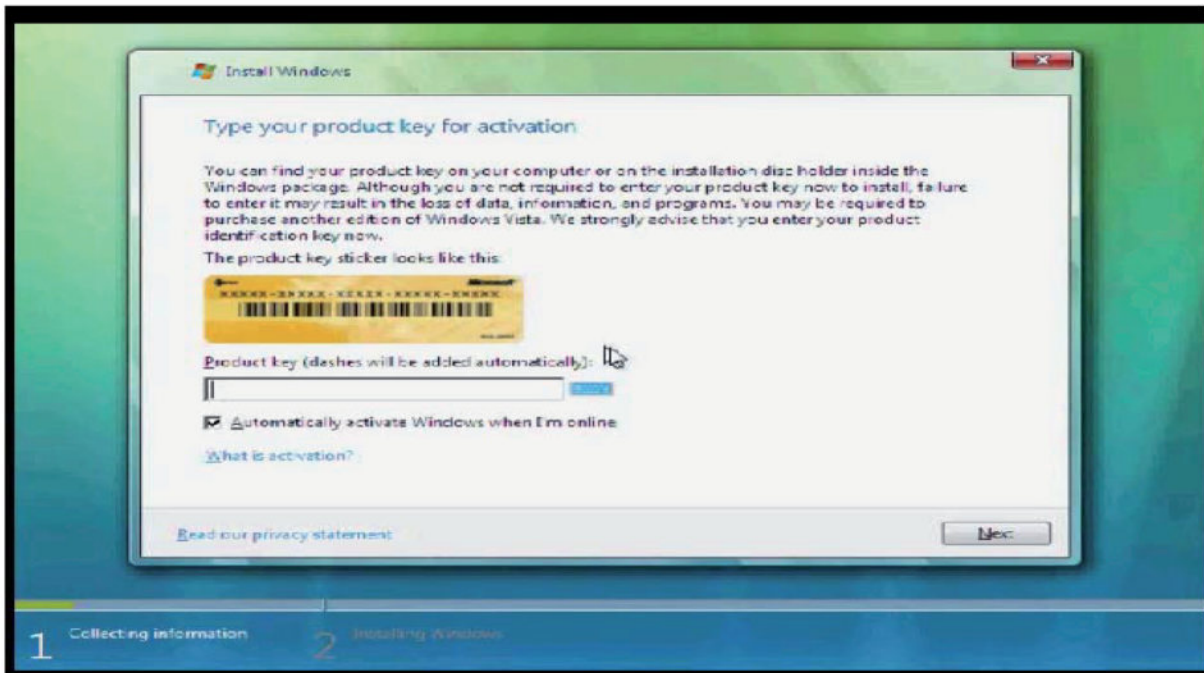



پاشى بۆكسەك بۇ مە نىشان دەمت وەكو ل وینەیدا ھاتىە نىشان دان.

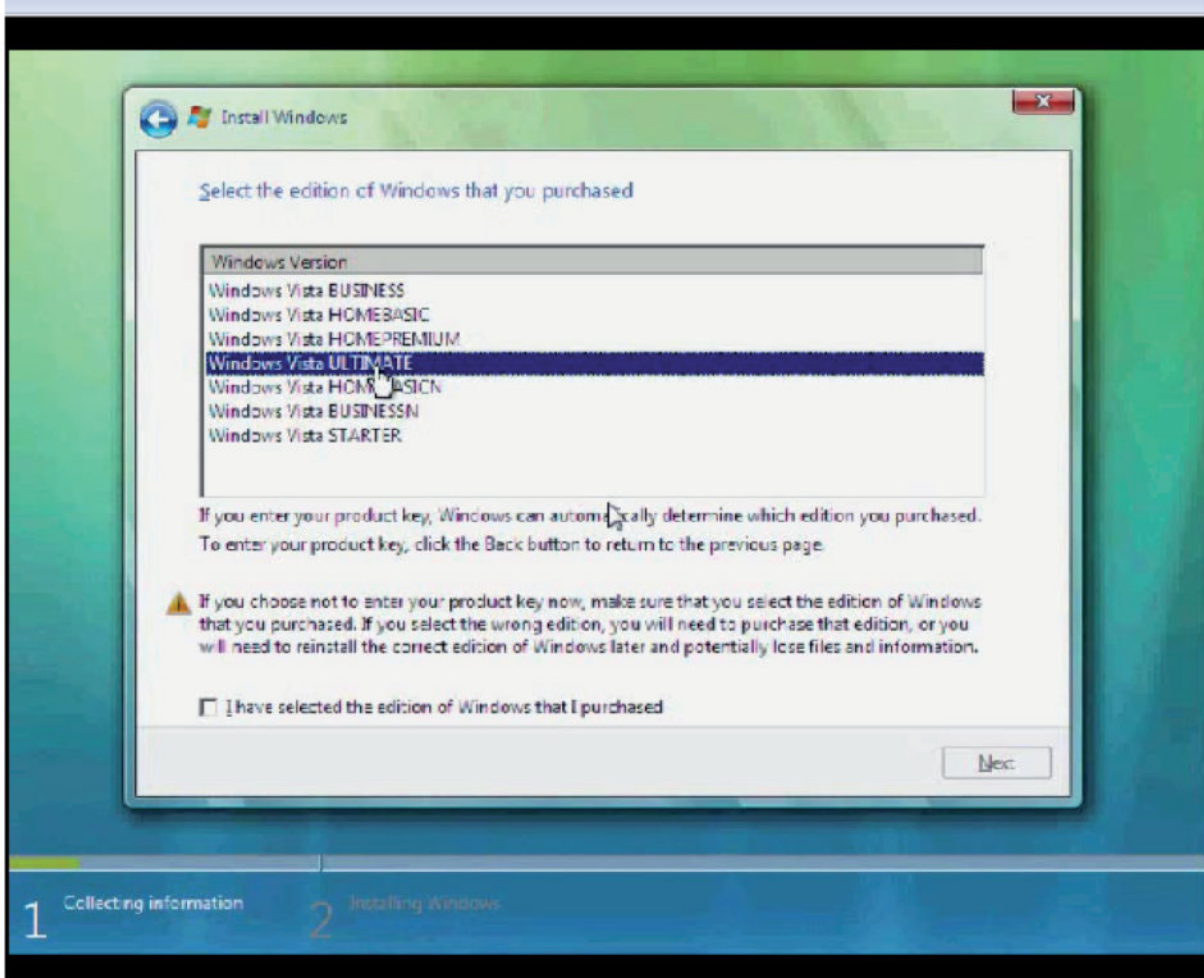

ئەفئىن ل سەرى جۆرى وىندۆزى فىستا ل فىرئىدا دى كلىكى ل سەر Windows vista Ultimate
 كەين ئەفەزى بى پشت گەرمە ب جۆرى وىندۆزى فىستايى خۇ ب كاردئىنىت دى ل خوارى كلىك
 كەين ل چوار گوشا خوارى كو ھاتىە نقىسىين I have selctioon پاشى دى Next
 كلىك كەين بۆكسەكا دى نىشان دەمت.

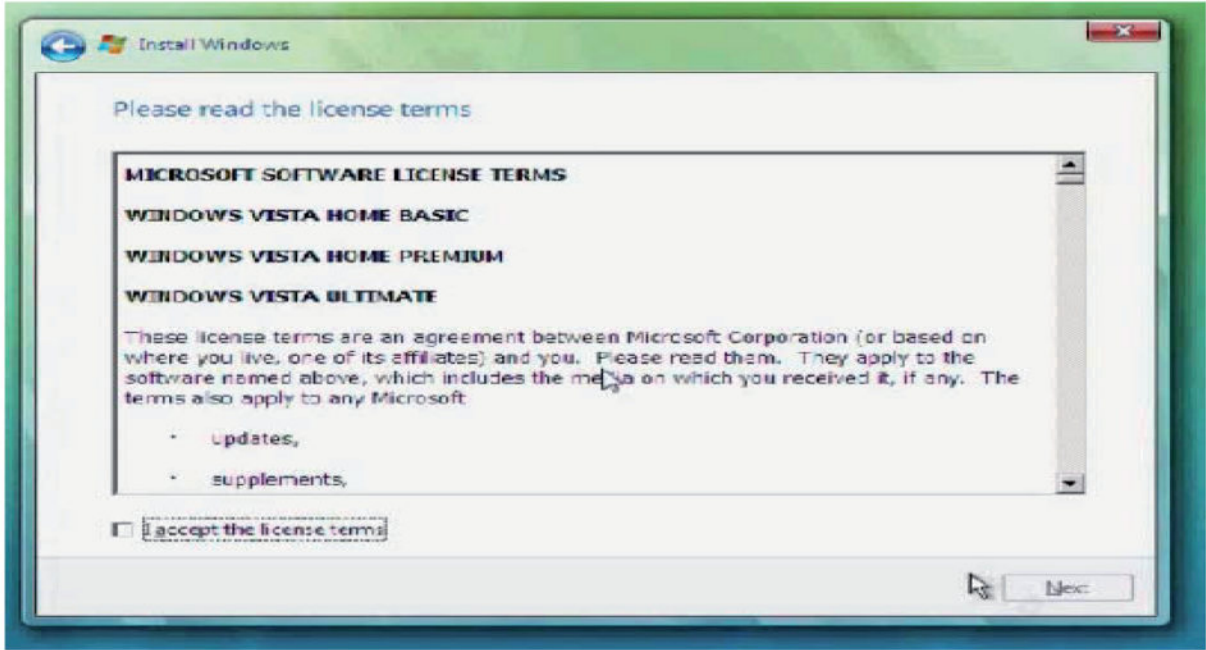

دئ كليك كهين ل سەر ئەفئ چوارگوشا ل خواری ئانكو رازيمه ب وان مەرجين ب في مەرجانين
كو ل سەرى هاتينه نقيسين پاشى دئ Next كليك كهين بۆكسەكا دى دئ بۆ مە دەرکەفیت.
دئ كليك ل سەر Custom دەين پاشى دئ Next كليك كهين پاشى دئ بۆكسەكا دى بۆ مە
دەرکەفیت.

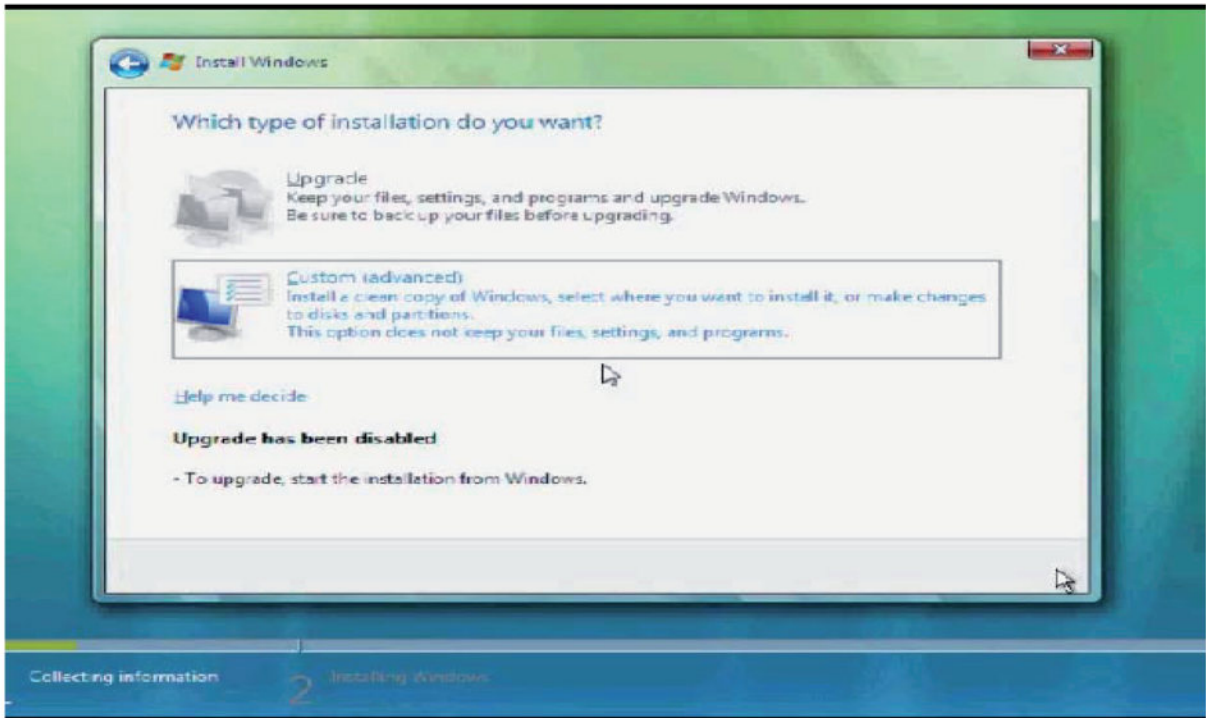

دئ كليك كهين ل سەر (Advance) Driver option بۆكسەكا دى دئ بۆ مه دەر كهفیت.

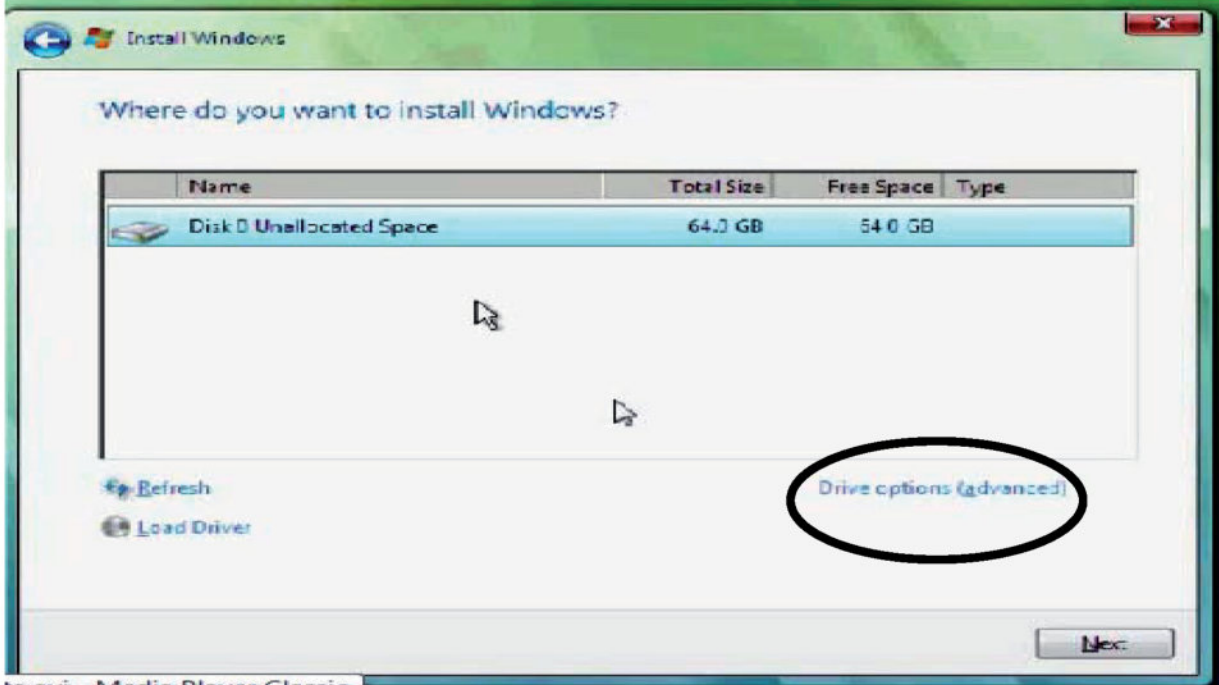

ل فیره نهگەر مه فیا هاردی دابهش بکهین هینگی دئ کليک ل سەر New کهین بۆ دروستکرنا درایقهکی نوی و نهگەر مه نهفیا هینگی دئ کليک ل سەر Next کهین بۆكسەكا دى دئ بۆ مه دیار بیت.

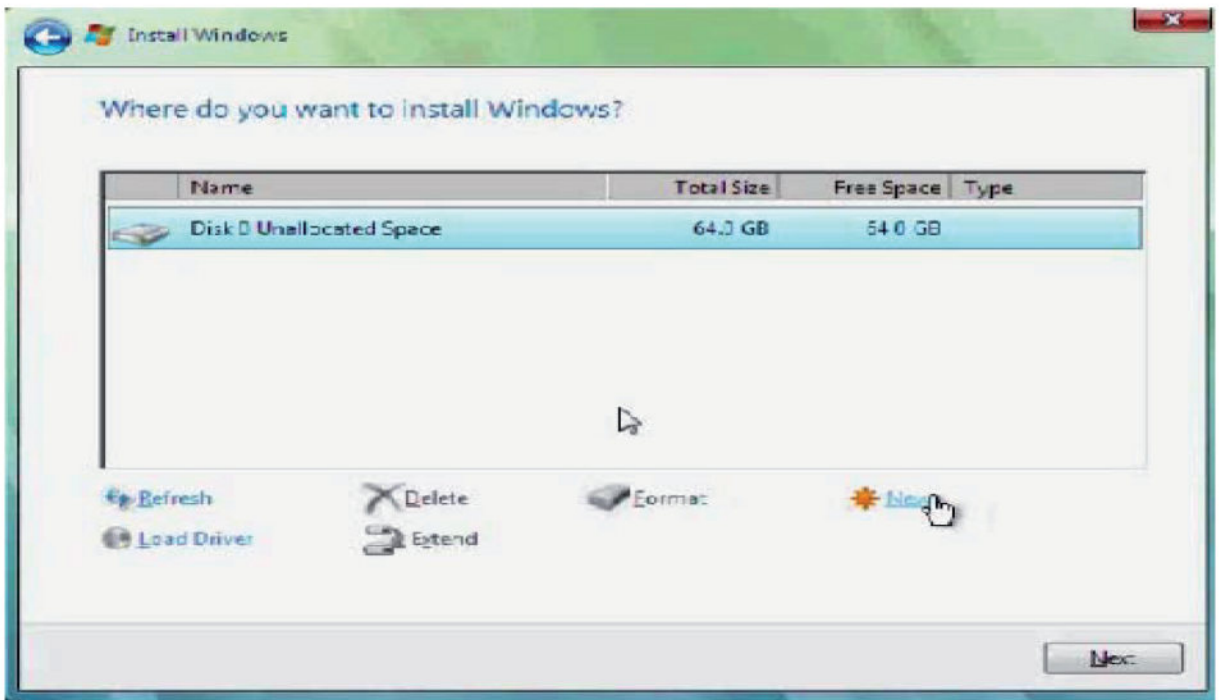

دى چاشهري كەين ھەتا كۆپى ويندۆزى دكەت.

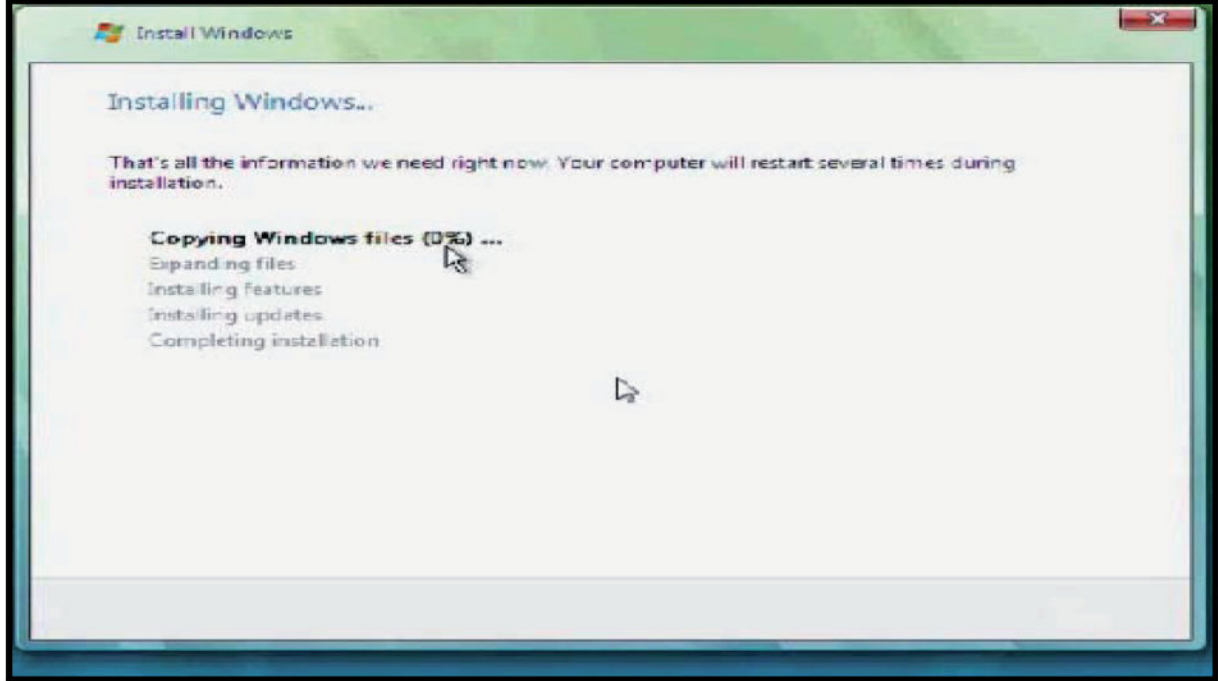

پشتى كۆپى كرنا فايلين كومپيوتهرا ته دى Restart كەى بۆكسەكا دى دى بۆ مە دەرگەفیت.

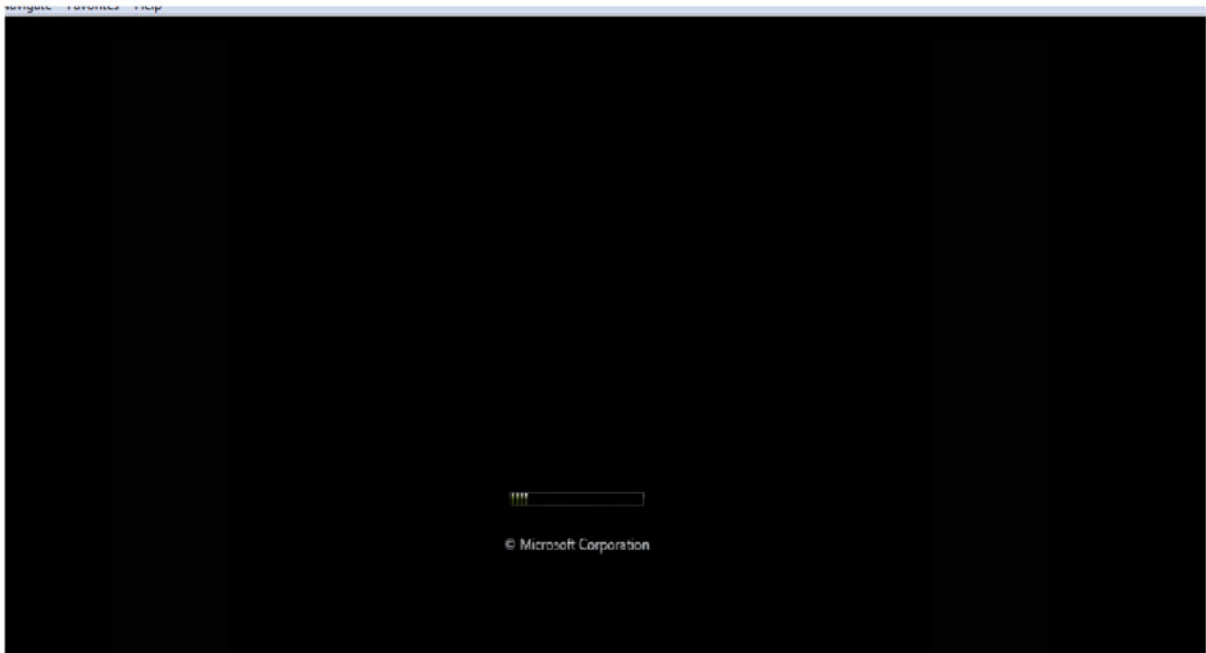

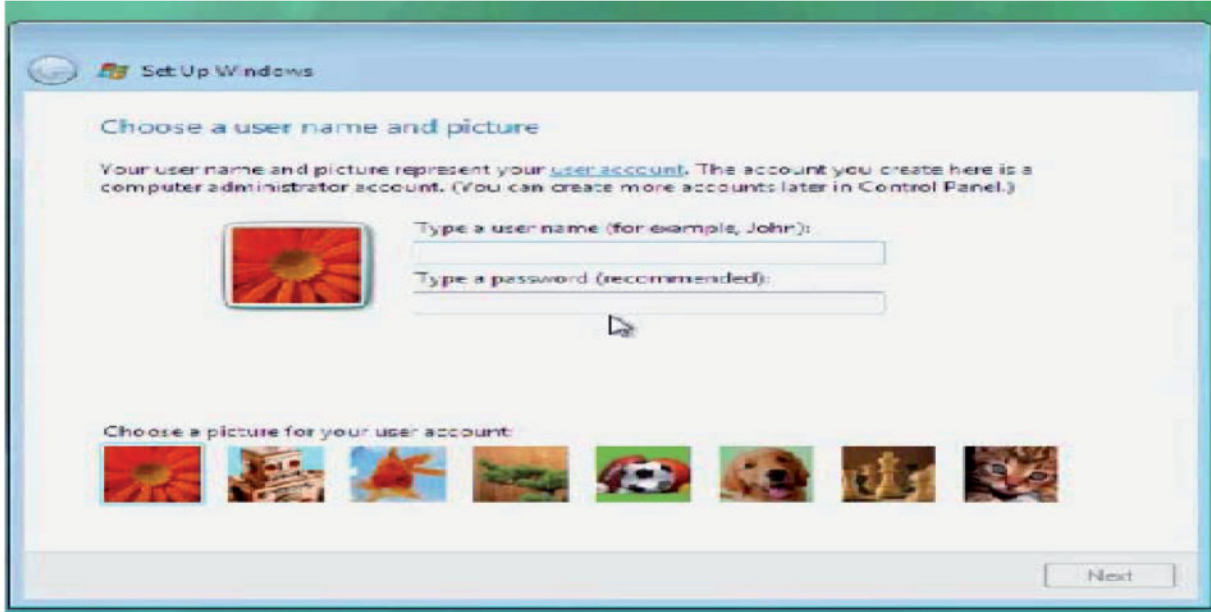

د قى بۆكسىدا تو دشىي ناف و پەيڧا نەيىنى بۆ كۆمپيوتەرا خۆ د ويندۇزىدا دابنى، تو دشىي بتنى نافەكى بۆ كۆمپيوتەرا خۆ دابنى پاشى دى Next كليك كەين.
پاشى دى بۆكسەكا دى بۆ مە دەرکەڧىت دى بەشى ئىكى ديار كەين لڧىرە زۆر جار دى مە پىدڧى ب نوى كرنا ويندۇزى ھەبىت د رىكا ئىنتەرنىتى دا.

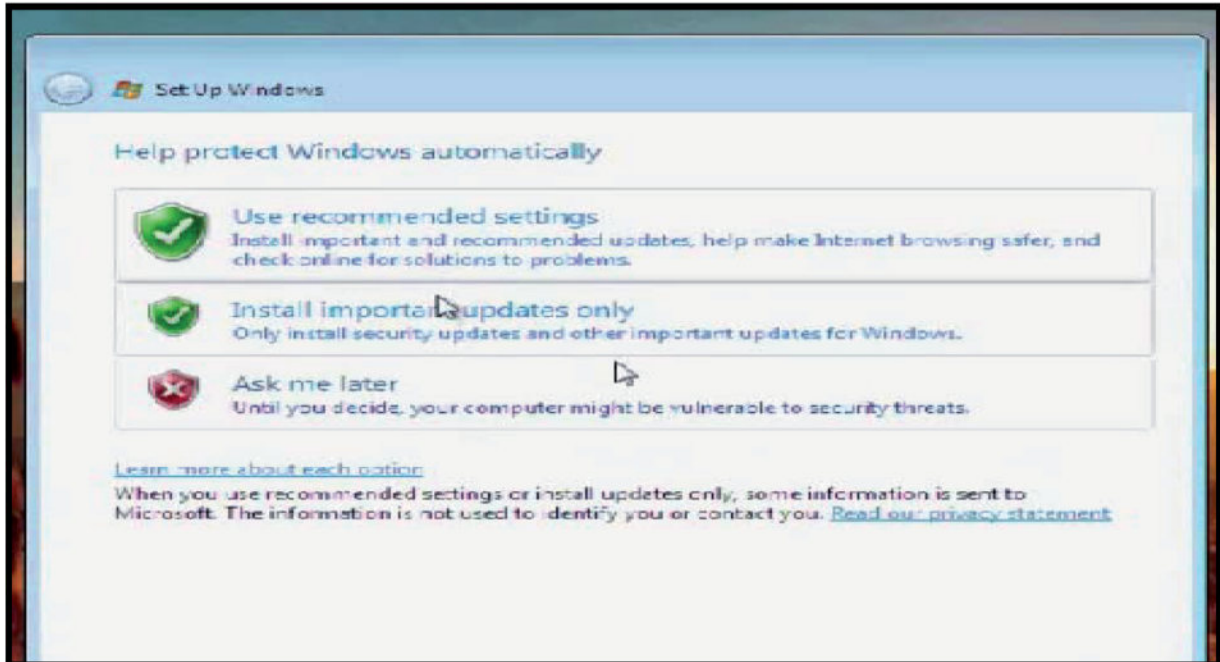

ل قىرە دى بۆكسەكا نوى بۆ مە دەرکەڧىت تۆ دشىي دەمى و بەرروارى بۆ كۆمپيوتەرا خۆ ديار بکەى بڧى شىوہى.

پاشى دى بۆكسەكا دى بۆ مە دەرکەفیت کو سوپاسیا مە دكەت بۆ ب كارئینانا ویندۆزى فیستا.

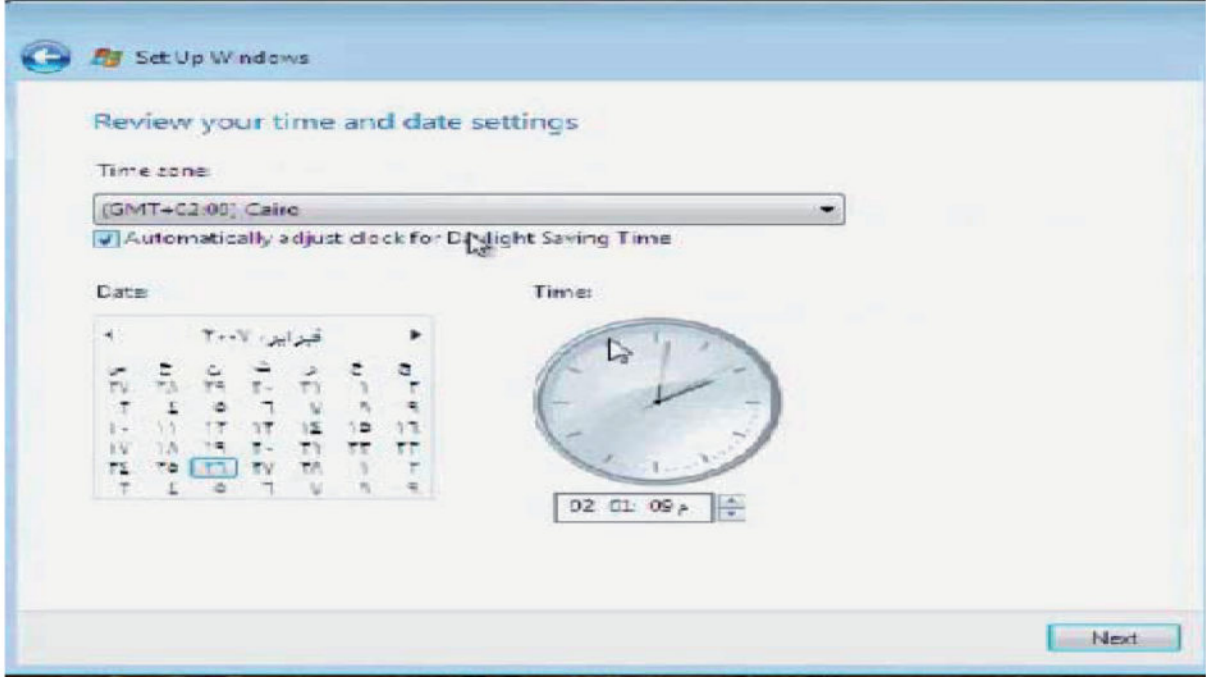

پاشى كۆمەلەكا نامادەكاريا دەیتە كرن ل ویندۆزى دى د وماهيك ب فۆرماتكرنا كۆمپيوتەرى ھیت و ویندۆزى فیستا دى ل سەر كۆمپيوتەرا تە ھیتە دانان.
پاشى بۆكسەكا دى دى بۆ مە دەرکەفیت و دى چافەرپى كەین تا وەكو ویندۆزى تە دەیتە دانان.

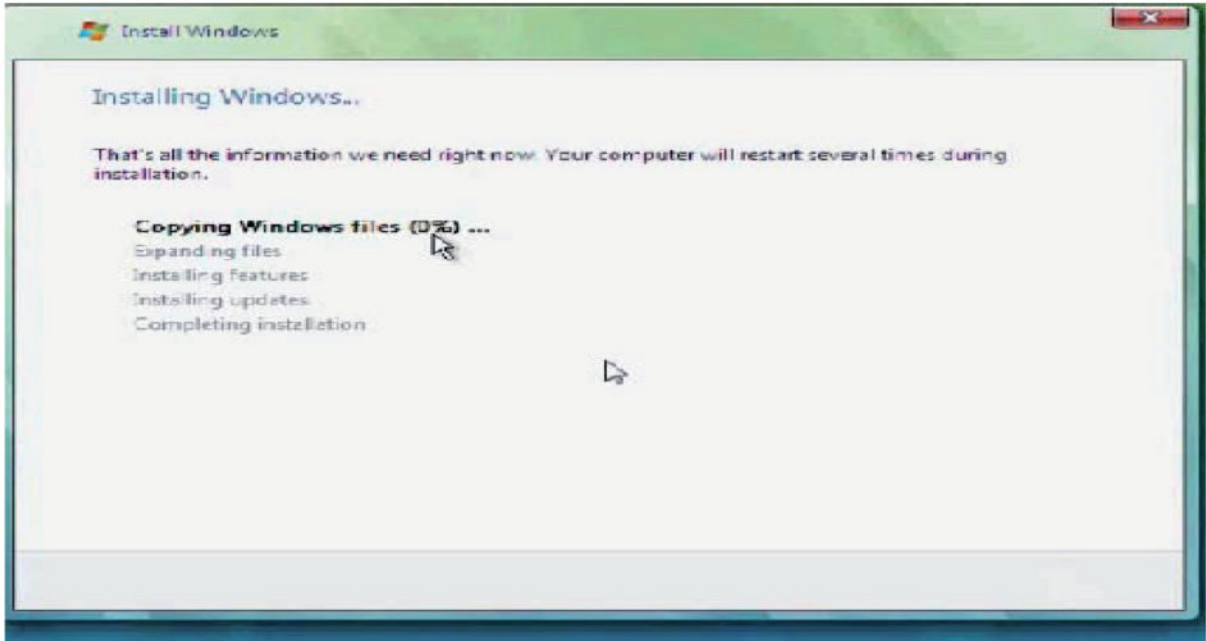

پشتى تمام بوونا كۆپى كرنا ويندۆزى ل سەر هاردى كۆمپيوتەرا تە دى بۆكسەكا دى بۆ مە
دەرکەفیت ويندۆزى قیستای ل سەر كۆمپيوتەراتە دانایە.

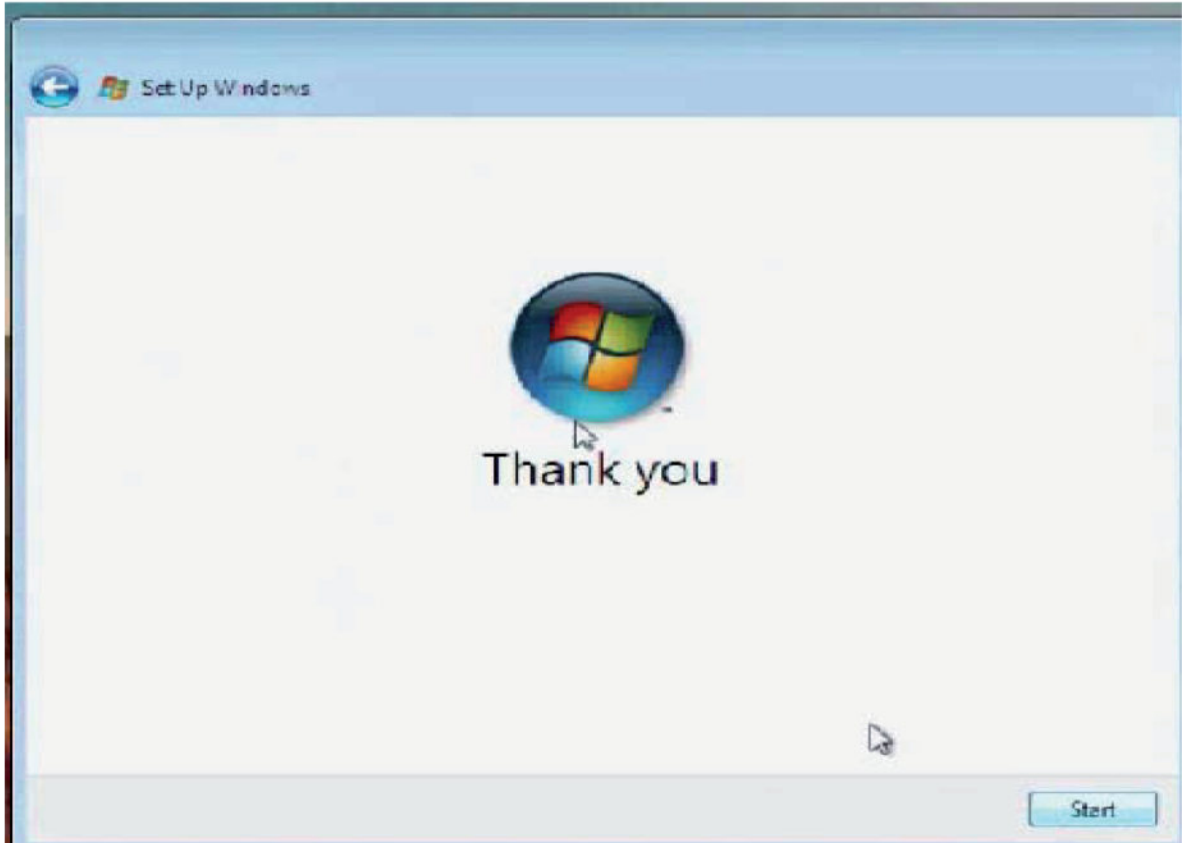



چەوانىيا فۇرماتكرن ب وىندوى 7



وىندۆزى 7 (7) ئىكە ز وىندۆزىن نوى يىن كو ب لەزاتىەكا زۆر كورت شيانين زۆرتىن بەكارهينەر بو پەيدا ببىت ل جيهانيدا ئەوژى فەدگەرپىت بو ھندى كو ئەف وىندۆزە كۆمەلەكا تايبەتمەندىين گىرنگ تىدانە وەكو لەزاتى و ھويربوون و ب ساناھىيا دانانى گەلەك يا بمفا بوو بو ب كارئىنانان زۆر ل پىناسەيا Driver و پارچەيىن كۆمپيوتەرى دكەت ل دەمى دانانا وىندۆزى ب كىمترىن دەم.



چەوانىيا فۇرماتكرن و دانانا وىندوى 7

ل دەستپىكى كۆپى يەك ز وىندۆزى 7 دى ل ناف DVD كەين پاشى Restart ب كۆمپيوتەرى كەين و پاشى بقى شىوھىي خوارى دى وىندۆز دەركەفىت.

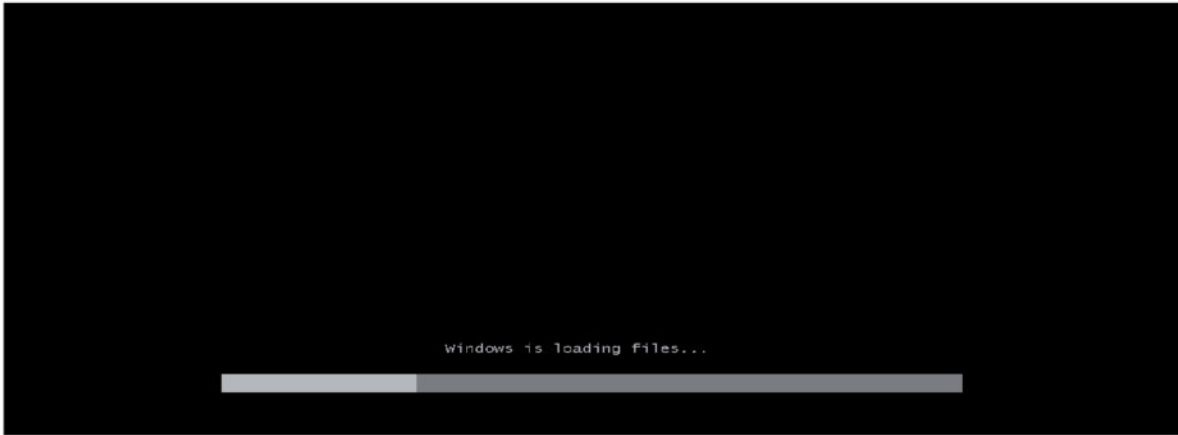

پشتى دەمەكى دى دى كۆمپيوتەرا تە دەست كەت ب دانانا وىندۆزى بقى شىوھىي ل خوارى.

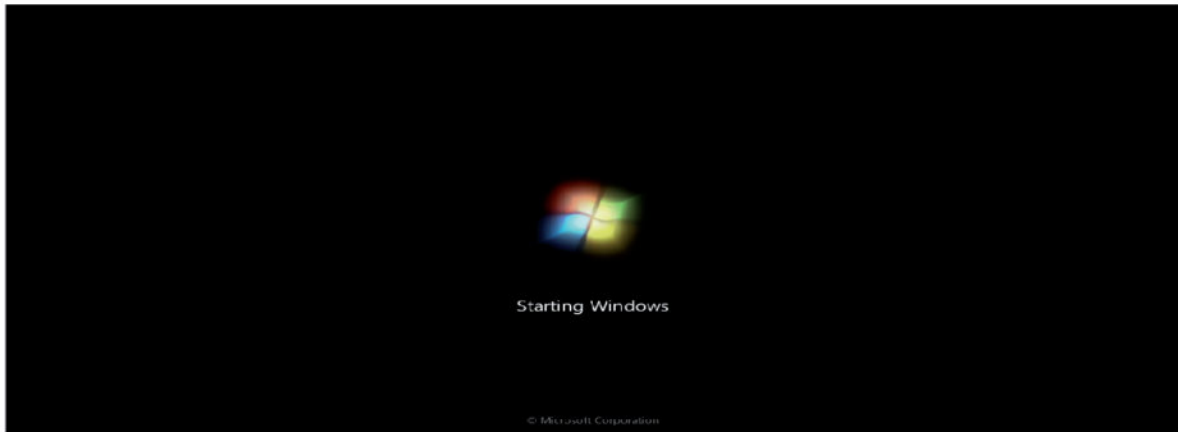

پاشى بۆكسەكا دى بۆ مە دەرکەفیت بقی شیوی خوارى.



ل پۆشایا ئیکى زمانى English دى ھەلبژیرین ل بۆشایا دووی دەم و درافى وی وولاتى کو مە پى مەرەم دیار کەین وی وولاتى کو مەبەست یى بۆ نمونە من وولاتى عیراقى دیار کریه ل بۆشایا سییى Keyboard دا دى زمانى (ادخال) دیار کەین بۆ نمونە (Arab) دى دیار کەین پاشى کلیكى ل سەر Next کەین.

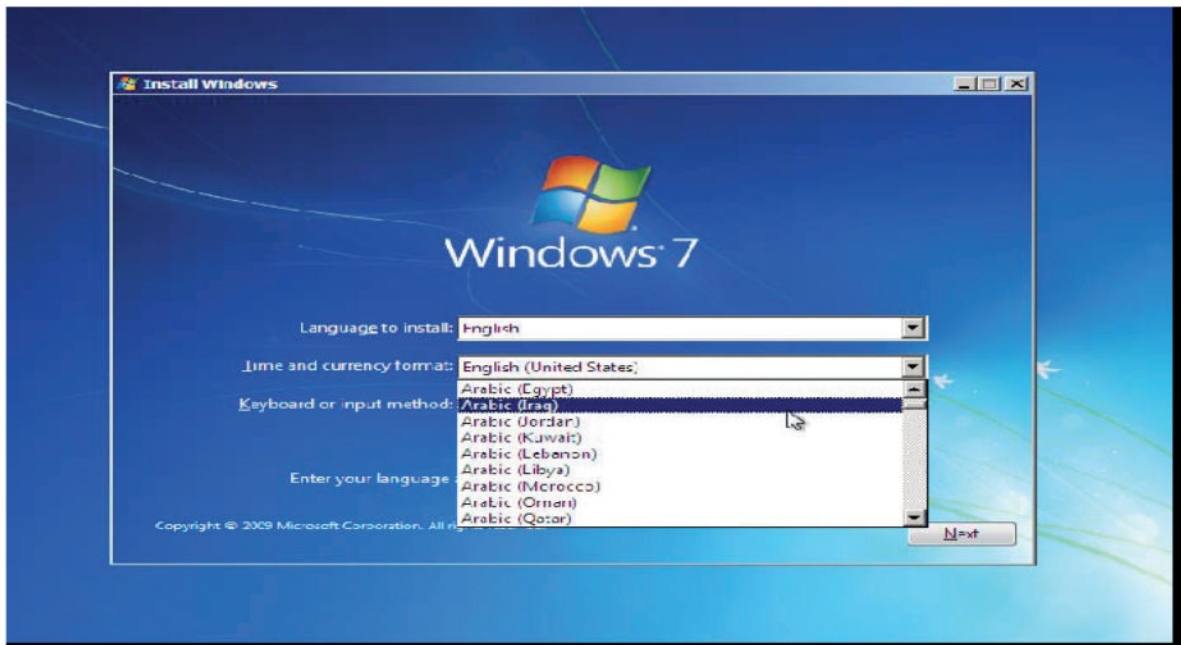

بۆكسەكا دى ديار دببىت وەكى ل وئىنەى دا ديار كرىه دى كلىك كەين ل سەر Install now پاشى وىندۆز دى دەست ب داخووازا ھندەك كرادارا يان تنى دانانى ژ تە كەت، دەمەكى چاقەپرى بگەى پاشى وىندۆز دى دەست ب دابەزىنى و بۆكسەكا دى دى دەرگەفیت كو ئەوژى



وىندۆزى 7 ھەفت ديار دكەت كو ئەفەژى يى پىشت گەرمە ب جوړى فى وىندۆزى ھەفت كو كرادارا فۆرمات كرنى يان دانانا وىندۆزى دكەت بو نمونە وىندۆزى 7 چەند جوړەك ھەنە ئەوژى ھندەك ژ جوړى وىندۆزى 7 نىشان ددەت.

Windows7Ultimate 64-bit
Windows7 Ultimate 32-bit
Windows7 Ultimate 86-bit

ل دەمى دانانا وىندۆزى خو دى ديار كەى كىژ ژ فان جوړيىن وىندۆزان دا دى دانى.

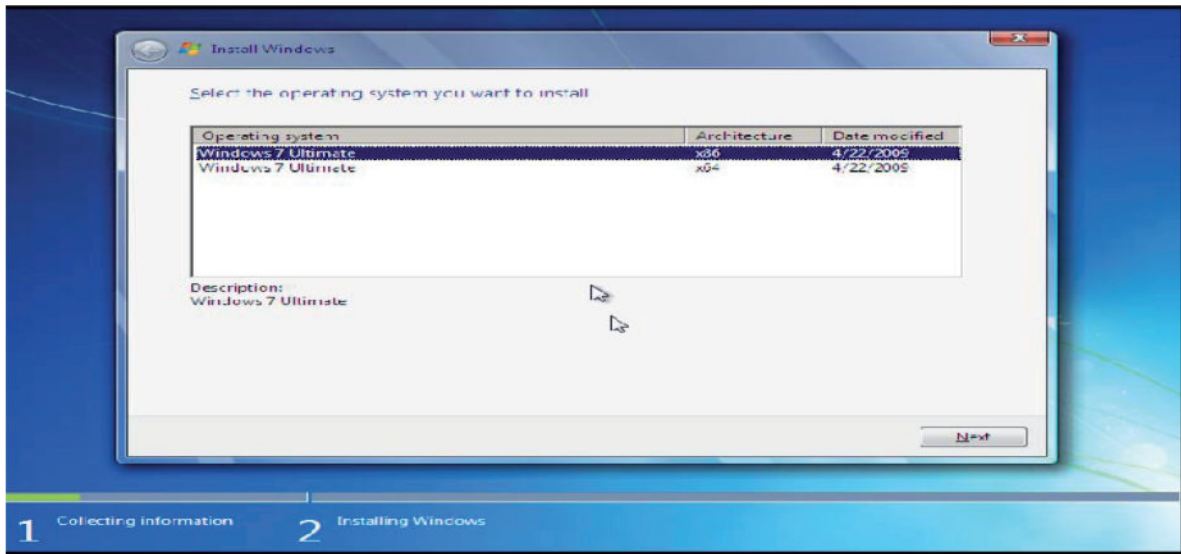



بۇ نموونە دى كلىكى ل جوړى Windows7 Ultimate 64 – bit كەين.
كليك ل Next كەين بۆكسەكا دى بۇ مه دى دەرگهفیت كومهلهكا مهرجا تیدانه كليك دكەين ل چوارگوشا خواری پاشى دى كلىكى ل Next كەين پاشى بۆكسەكا دى بۇ مه دەرگهفیت كو دى كلىكى ل چوارگوشهیی خواری كەين و دى رازمهنديا خو نیشان دهين بۇ وان مهرجان كو ل ويندؤزیدا بۇ مه دياركرينه پاشى دى كليك ل Next كەين.

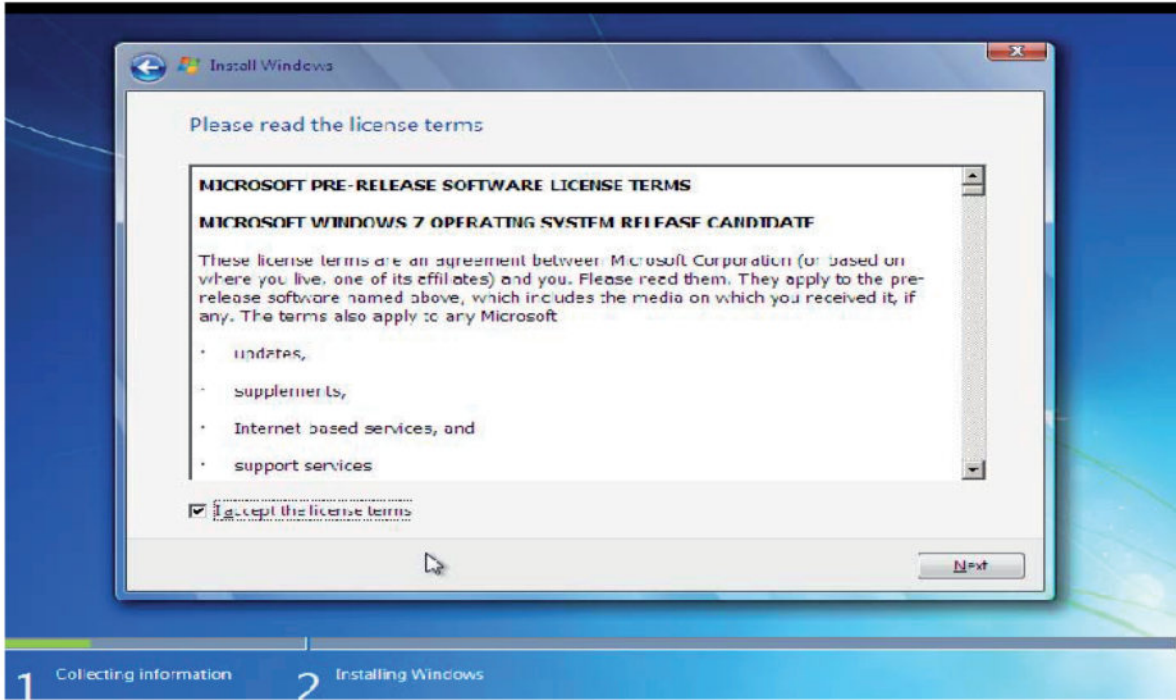

بۆكسەكا دى دى بۇ مه دەرگهفیت لفيړه ل دوو پشكا پيک دهيت:
پشكا نيکی (Upgrade) لفيړه رپک خستنا نهوى سيستمى يه كو بهرى هنگى دانايه كو پيشتر هاتيه دانان يان ل پشكا دويى Custom (advance) يان كو دانانا ويندؤز بشپوهكى تهمام دى كليك

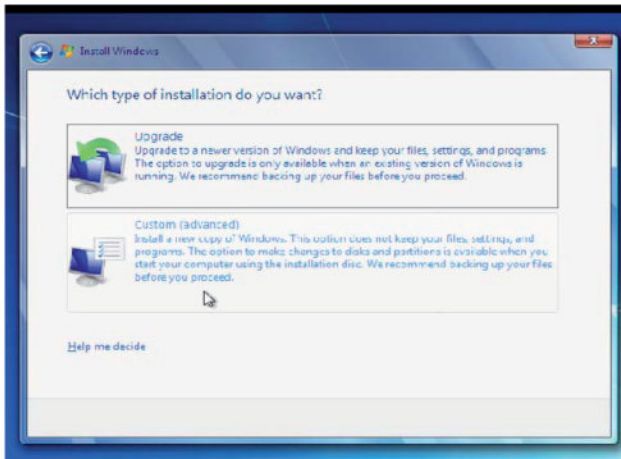

كەين ل Custom (advance) پاشى دى Next
كليك كەين بۆكسەكا دى دى بۇ مه دەرگهفیت
ل فيړه وان پارتشنان دى كۆمپيوتەر
دەرگهفیت بۇ نموونە كۆمپيوتەر ژسى
پارتشنان پيک دهيت وهك ل وينهى دا
دەرگهفیت لفيړه دا وى پارتشنى دى
دياركەين كو ويندؤز تيدا نههيتە دانان.



دئ كليك كهين ل سەر Driver options (advance) فيره دا كۆمهلهكا ههلبژارتنا دئ دەرکهفن وهكى Delete Format دئ ل سەر Format كليك كهين بۆكسهكا دى ديار دبیت دناقدا كليك كهين ل سەر Ok پاشى دئ كليك ل سەر new كهين بۆ دروست كرنى پارتشنهكا نوى يان دئ كليك ل سەر Delete كهين بۆ ژيبرنا ئيك ژ پارتیشنان.

پاشى دئ كليك كهين ل سەر Next پاشى چافهري دكهين دهمهكى كو ئهف فايله دناف DVD دا بۆ ناف هاردئ كۆمپيوتەري ته دوماهیی ب دانانی هاته كۆمپيوتەر دئ Restart بیت.

پشتى هينگی كۆمپيوتەر Restart دبیت هينگی بۆكسهكا دى دئ بۆ مه دەرکهفیت دئ دوماهى ب دانانی هیت.

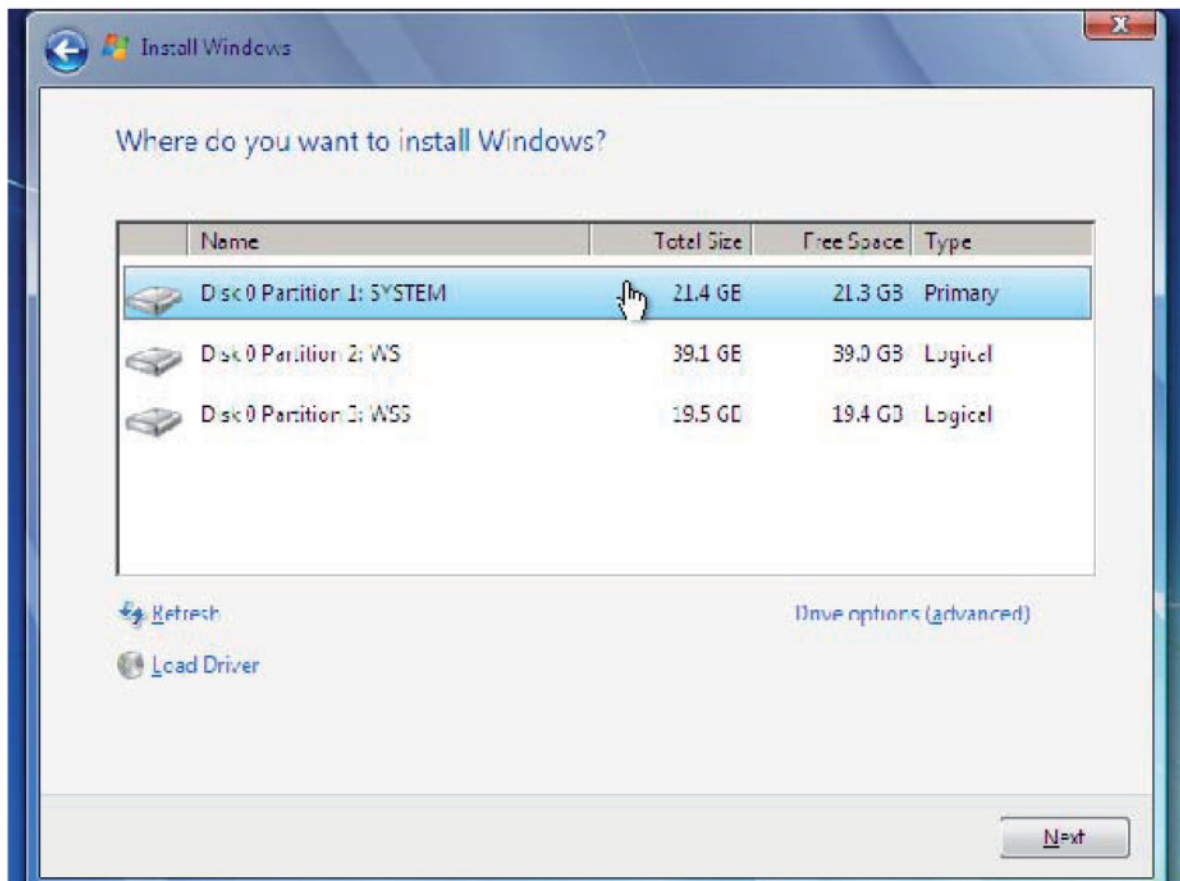

و فۇرماتكرنا كۆمپيوتەرا خۇ كەت دىقەت نالەكى بۇ كۆمپيوتەرى دانى وباشترە ب زمانى ئىنگلىزى بيت و ئەگەر تە فيا پاسۇرد بۇ كۆمپيوتەرا خۇ دابنىق ھىنگى تو دىقەت پاسۇردى دابنى پاشى كلىكى دىقەت ل سەر Next بۇكسەكا دى دىقەت بۇ مە دەر كەقەت كو دىقەت شىقەت دەمى و بەروارى ديار بكەقەت ل سەر كۆمپيوتەرا تە.

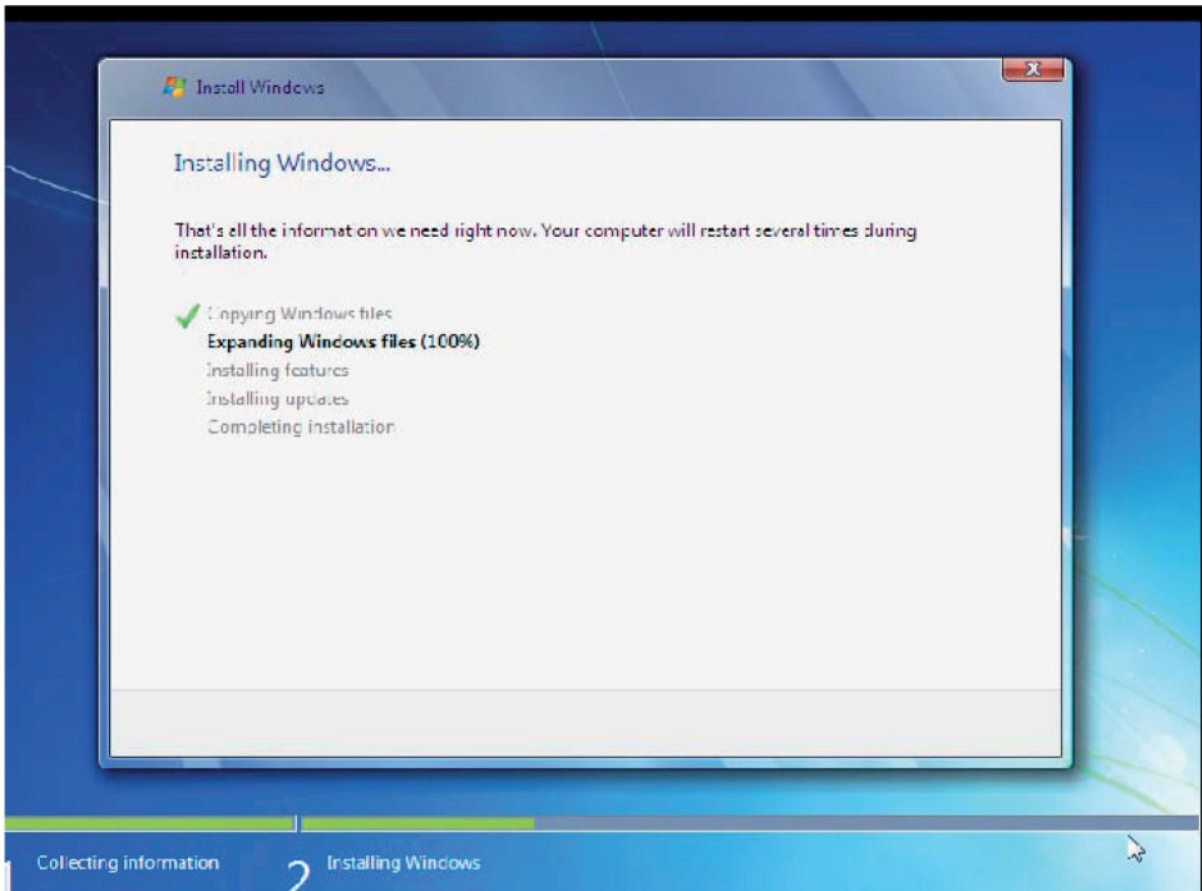



بشى شېۋەى كۆمپيوتەرا تە دبىت ب وىندۆزى 7 پاشى بۆكسەكى نىشان ددەت و دى دوماهى ب دانانى ھىت.

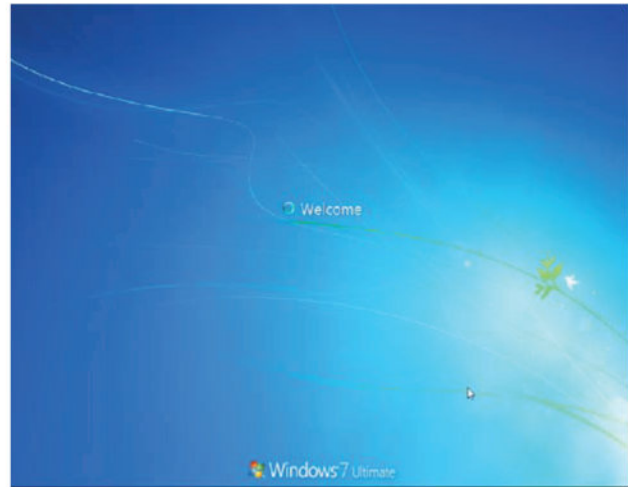
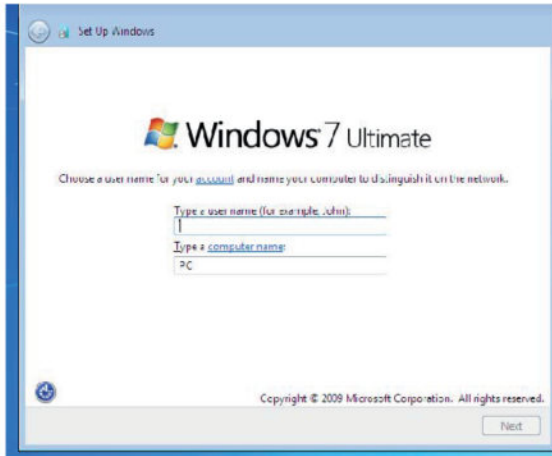
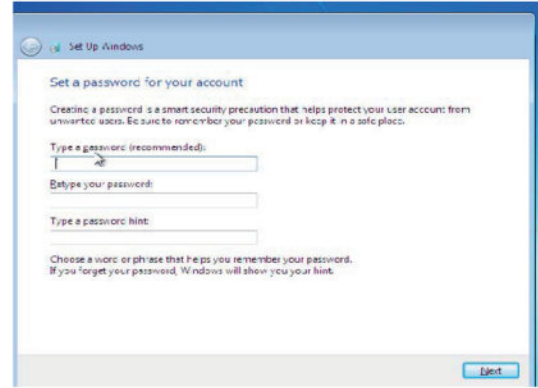
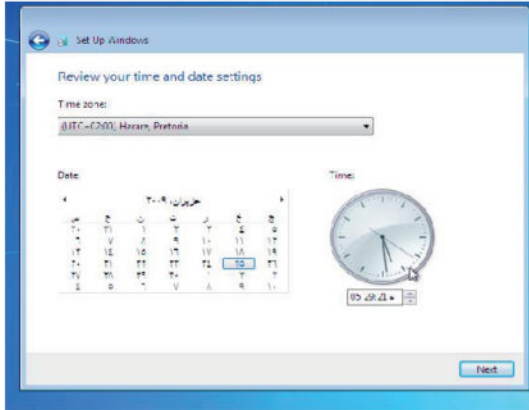



كۆمەلەكا پروگراممىن پېدقى بۇ كۆمپيوتەرا تە پىشتى فۇرماتى

بتنى سىستەمى كارپيكرنى بەس نىنە بۇ ھندى كۆمپيوتەرا تە بتنى ئارىشە ھەمى كارىن تە ئەنجام بدەت بەلكۇ كۆمەلەكا پروگراممىن دى ھەنە كو زۇر گرنگن بۇ ھندى تو بشىي مفاي لى وەربگرى و كارىن خۇب ساناھى پى بكەى ئەف پروگراممىن ھە بۇ ھەمى كەسپن كو كۆمپيوتەرى بكاربىنىت زۇر پېدقىيە.

۱. بەرنامى زىب Win Zip دگەل پروگراممى Win RAR كو گرنگە بۇ زۆربەيا وان فايلين ل

ئىنتەرنىتى وەردگرىت بىي فان پروگراممەيان ناھىتە كرن و نەشپن مفاى لى وەربگرى و

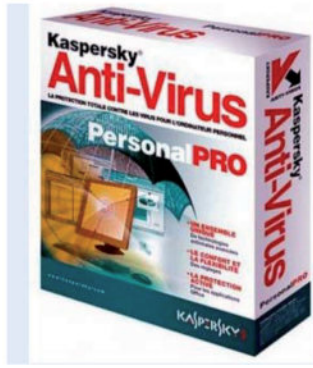

ھەتا وەكو ئەف پروگراممىيە نەھىنە خوار ئەف بادەكە نافەبىتەفە.

۲. ئىك ژ فان ئارىشان كو بەردەوام تووشى بەكارھىنەرىن

كۆمپيوتەرى دبن توش بوونا كۆمپيوتەرى ب فايرۇس بۇ فى ئارىشى Anti-Virus دروست كرى پروگراممى دژى فايرۇس كو زۇر يى گرنگە بۇ ھەمى ئەوین كۆمپيوتەرى بكاردەھىن ب

تايبەتى بۇ ئەوان كو كۆمپيوتەرىن وان گرى داينە ب ھىلا ئىنتەرنىتى فە و پېدقىيە ئەف دژى فايرۇسە نوى بىت زوو زوو نوى بەھىتە فەكرن پىش كو فلاش ميمۇرى لى پىقەگرىدەين يا سىدىيان ھەر فايلىكى دى پېدقى يە سكان بكەين يان خۇ سكان بكەت و دژى فايرۇس دزۇرن وەك كاسبەر سكاى و نۇرتن و مەكافى و پېدقى يە بزافا نىسخەيا رەسەن بدەين ھەتا وەكو ب ساناھى فايرۇسان ژ ناف بەين.



۳. پروگراممىن پاراستنا كۆمپيوتەر ژ چەتەيىن ئىنتەرنىتى

يان ھاك كرن بۇ ھندى كەس نەشپت بچىتە ناف كۆمپيوتەرا تە ب مەرەما تىكدانى يان دزينا فايلەيان بۇ ھەر مەبەستەكا دى ئەوا پېدقى ب زۇر ئاگادارى كۆمپيوتەرا خۇ بىن ب پروگراممى Zone Alarm .

۴. پروگراممى فەكرنا بادەكا دەنگ و رەنگ وەك پروگراممى

Real player كو دشپن مفاى ژى وەربگرىن بۇ خاندنا سىدىي دەنگ و رەنگ و گوھۇرپىنا بادەكا دەنگى بۇ mp3 .



۵. پرۆگرامى بەرىخودانا وینەى كو تايبەتە ب نامایش كرنا وینەى كو ئەف جۆرە پرۆگرامیە



دزۆرن ب تايبەتە ل سەر تۆرا ئىنتەرنىتى
وہكى بەرنامى ACD see و كۆمەكا
بەرنامەيىن ھەف شىوہ ھەنە كو دشىين
مفای لى وەربگرين ل دەمى بەرىخودانا
وینەيا و يان دورست كرنا ئەلبوومى بۆ
وینەى.

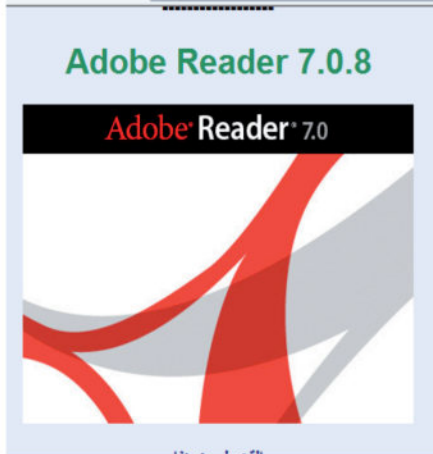

۶. پرۆگرامى Adobe Acrobat بۆ خاندنا وان فايلىن
كو ب شىوہيى PDF فەگرتينە و د رىكا فان
بەرنامان ئەم دشىين فايلى ووردى بگوھۆرين بۆ
PDF كو ئەف نقيسينە وەك وینەى لى بەيت كەس
نەشيت دەست كاريى پى بکەت نوکە ئەف فايلا
دزۆرن و زۆر ب مفانە.

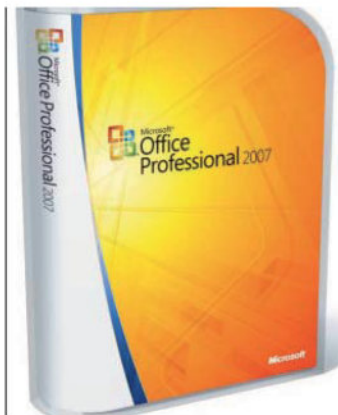

۷. پرۆگرامىن ئوفيسى كو ئەف پرۆگرامە زۆر دگرنگن بۆ
نقيسينى يان بۆ كارى ژميريارى يان دروستكرنا داتا
بەيس و بۆ زۆر كاريى دى دشىين مفای ژى وەربگرين.

بەرنامى Driver Max

زۆر جارال دويش فۆرمات كرنى كۆمپيوتەرىن مە تووشى كۆمەلەكا ئاريسا نەبوونا پېناسەيى دىبن يان كو كۆمپيوتەرا مە فۆرمات كرىە بەلى ھندەك ل پېناسەيىن وى نەكرىنە ئەفەژى گرفتەكە تووشى كۆمپيوتەرا مە دبىت و چارەسەريا قى ئاريسى يان ل رىكا تۇرا ئىنتەرنىتى دبىت كو ئەو ژى دبىت بچىتە ناف پىگەى وان كومپانىيان كو كۆمپيوتەرا مە دروست كرىە پاشى فەگەرپىن بۇ جۆرى وى وىندۆزى لسەر كۆمپيوتەرا مە ھاتىە دانان ئەوژى پىدقى ب ھىلا ئىنتەرنىتى و دەمەكى



زۆر دقېت دگەل شەھرمزايىەكا تمام د بىاقى Download بۇ ھندى دا تووشى قى كىشى نەبىن و ئەم دشىين مضای ژ بەنامەيى Drive max وەربگرين و چارەسەريا قى ئاريسى بکەين، ئەف پروگرامىە ب ساناهى دەست دکەفیت و زۆر ئاريسەيىن نەبوونا پېناسەيى بۇ تە چارەسەر دکەت.